



REPUBLIKA HRVATSKA
BJELOVARSKO-BILOGORSKA ŽUPANIJA
OPĆINA VELIKO TROJSTVO

Općina Veliko Trojstvo, 43226 Veliko Trojstvo, Braće Radić kbr. 28
Matični broj: 2544776, OIB: 85823514889, Žiro-račun: 2402006-1848300001
Telefon: 043 885 643, 043 885 880, 043 885 910, Fax: 043 885 009,
E-mail: opcina.veliko.trojstvo@bj.t-com.hr www.veliko-trojstvo.hr

DOKUMENTACIJA

ZA NADMETANJE

Evidencijski broj nabave: 3/13-EV-MV

Izmjena vanjske stolarije na zgradi

Općine Veliko Trojstvo

CPV kod: 45420000-7

Veliko Trojstvo, listopad 2013. godine

1.	OPĆI PODACI.....	4
1.1	PODACI O JAVNOM NARUČITELJU	4
1.2	OSOBA ZADUŽENA ZA KOMUNIKACIJU SA PONUDITELJIMA.....	4
1.3	EVIDENCIJSKI BROJ NABAVE	4
1.4	POPIS GOSPODARSKIH SUBJEKATA S KOJIMA JE NARUČITELJ U SUKOBU INTERESA U SMISLU ČLANKA 13., STAVAK 9., TOČKA 2. ZAKONA O JAVNOJ NABAVI ILI NAVOD DA TAKVI SUBJEKTI NE POSTOJE	5
1.5	VRSTA POSTUPKA JAVNE NABAVE.....	5
1.6	PROCJENJENA VRIJEDNOST NABAVE.....	5
1.7	VRSTA UGOVORA O JAVNOJ NABAVI.....	5
1.8	NAVOD O PROVOĐENJU ELEKTRONIČKE DRAŽBE.....	5
2.	PODACI O PREDMETU NABAVE.....	6
2.1	OPIS, KOLIČINA I TEHNIČKE SPECIFIKACIJE PREDMETA NABAVE	6
2.2	OZNAKA I NAZIV IZ JEDINSTVENOG RJEČNIKA JAVNE NABAVE.....	6
2.3	OPIS I OZNAKA GRUPA, DIJELOVA PREDMETA NABAVE.....	6
2.4	MJESTO ISPORUKE	6
2.5	ROK ISPORUKE ILI TRAJANJE UGOVORA	7
3.	RAZLOZI ISKLJUČENJA PONUDITELJA.....	8
3.1	OBVEZNI RAZLOZI ISKLJUČENJA PONUDITELJA, TE DOKUMENTI KOJIMA PONUDITELJ DOKAZUJE DA NE POSTOJE RAZLOZI ZA ISKLJUČENJE	8
4.	ODREDBE O SPOSOBNOSTI PONUDITELJA	10
4.1	UVJETI PRAVNE I POSLOVNE SPOSOBNOSTI PONUDITELJA, TE DOKUMENTI KOJIMA DOKAZUJE SPOSOBNOST	10
4.2	UVJETI FINACIJSKE SPOSOBNOSTI PONUDITELJA, TE DOKUMENTI KOJIMA DOKAZUJE SPOSOBNOST	11
4.3	UVJETI TEHNIČKE I STRUČNE SPOSOBNOSTI PONUDITELJA, TE DOKUMENTI KOJIMA DOKAZUJE SPOSOBNOST	12
4.4	UVJETI SPOSOBNOSTI U SLUČAJU ZAJEDNICE PONUDITELJA	14
5.	PODACI O PONUDI.....	14
5.1	SADRŽAJ I NAČIN IZRADE.....	14
5.2	PRAVILA DOSTAVLJANJA DOKUMENATA	16
5.3	DOPUSTIVOST ALTERNATIVNIH PONUDA	17
5.4	DOSTAVA PONUDE ELEKTRONIČKIM PUTEM.....	17
5.5	NAČIN ODREĐIVANJA CIJENE PONUDE I VALUTA PONUDE	17
5.6	KRITERIJ ZA ODABIR PONUDE.....	17
5.7	JEZIK I PISMO NA KOJEM SE IZRAĐUJE PONUDA.....	17
5.8	ROK VALJANOSTI PONUDE.....	17
6.	OSTALE ODREDBE.....	18
6.1	PODIZVODITELJI.....	18
6.2	VRSTA, SREDSTVO I UVJETI JAMSTVA.....	19
6.2.1	Jamstvo za ozbiljnost ponude.....	19
6.2.2	Jamstvo za uredno ispunjenje ugovora	20
6.2.3	Jamstvo za otklanjanje nedostataka u jamstvenom roku.....	20
6.3	NAČIN, DATUM, VRIJEME I MJESTO DOSTAVE I OTVARANJA PONUDA	21

6.4	ROK DONOŠENJA ODLUKE O ODABIRU	21
6.5	ROK, NAČIN I UVJETI PLAĆANJA	22
6.6	NAZIV I ADRESA ŽALBENOG TIJELA, TE PODATAK O ROKU ZA IZJAVLJIVANJE ŽALBE.....	22
6.7	OSTALI BITNI UVJETI SUKLADNO STRUČNIM PRAVILIMA ILI PROPISANI DRUGIM PROPISIMA	22
7.	PRILOZI	23
7.1	PRILOG 1 - Naslovna strana ponude.....	23
7.2	PRILOG 2 - Sadržaj ponude	24
7.3	PRILOG 3 - Ponudbeni list	25
7.4	PRILOG 4 – PODACI O PODIZVODITELJIMA	27
7.5	PRILOG 5 – PODACI O ZAJEDNICI PONUDITELJA	29
7.6	PRILOG 6 – IZJAVA O SOLIDARNOJ ODGOVORNOSTI ZAJEDNIČKIH PONUDITELJA.....	31
7.7	PRILOG 7 - Izjava o prihvaćanju uvjeta iz dokumentacije za nadmetanje	32
7.8	PRILOG 8 - Izjava o nepostojanju razloga za isključenje	33
7.9	PRILOG 9 – Popis ugovora o izvedenim radovima.....	34
7.10	PRILOG 10 - Izjava ponuditelja o dostavi jamstava za uredno ispunjenje ugovora	35
7.11	PRILOG 11 - Izjava ponuditelja o dostavi jamstava za otklanjanje nedostataka u jamstvenom roku.....	36
7.12	PRILOG 12 - Izjava o ovlasti za zastupanje i sudjelovanje u postupku javnog otvaranja ponuda.....	37
7.13	PRILOG 13 - Troškovnik.....	38
7.14	PRILOG 14 – Zapisnik o pregledu i izmjeri	40
8.	sheme.....	42
8.1	Shema 1	42
8.2	Shema 2.....	43
8.3	Shema 3.....	44
8.4	Shema 4.....	45
8.5	Shema 5 i 6.....	46
8.6	Shema 7 i 8.....	47
8.7	Shema 9 i 10.....	48
8.8	Shema 10A i 11	49
8.9	Shema 12.....	50
8.10	Shema 13.....	51
8.11	Shema 14 i 15.....	52
8.12	Shema 16 i 17.....	53
9.	PRILOG 15 - PRIJEDLOG UGOVORA.....	54

1. OPĆI PODACI

1.1 PODACI O JAVNOM NARUČITELJU

Naziv: Općina Veliko Trojstvo

Sjedište: Braće Radić kbr. 28, 43226 Veliko Trojstvo

Matični broj: 02544776

OIB: 85823514889

Žiro-račun: 2402006-1848300001

IBAN: HR7624020061848300001

Telefon: 043 885 643

Fax: 043 885 009

E-mail: opcina.veliko.trojstvo@bj.t-com.hr

Internetska adresa: www.veliko-trojstvo.hr

1.2 OSOBA ZADUŽENA ZA KOMUNIKACIJU SA PONUDITELJIMA

Dražen Juranić, referent za opće i informatičke poslove u Jedinstvenom upravnom odjelu

Telefon: 043 885 643; Mobitel: 098 594 204

Fax: 043 885 009

E-mail: opcina.veliko.trojstvo@bj.t-com.hr

Komunikacija i svaka druga razmjena informacija između javnog naručitelja i gospodarskih subjekata obavljat će se isključivo u pismenom obliku neposredno, putem poštanske pošiljke, telefaksa ili elektroničke pošte, ili kombinacijom tih sredstava, kom prilikom se obvezno naznačuje predmet nabave i evidencijski broj iz ove dokumentacije.

Gospodarski subjekt može za vrijeme roka za dostavu ponuda zahtijevati dodatne informacije i objašnjenja vezana uz dokumentaciju za nadmetanje. Javni naručitelj će dodatne informacije i objašnjenja bez odgađanja staviti na raspolaganje na isti način i na istim internetskim stranicama kao i osnovnu dokumentaciju za nadmetanje bez navođenja podataka o podnositelju zahtjeva u skladu s odredbama članka 31., stavak 3. Zakona o javnoj nabavi.

1.3 EVIDENCIJSKI BROJ NABAVE

3/13-EV-MV

1.4 POPIS GOSPODARSKIH SUBJEKATA S KOJIMA JE NARUČITELJ U SUKOBU INTERESA U SMISLU ČLANKA 13., STAVAK 9., TOČKA 2. ZAKONA O JAVNOJ NABAVI ILI NAVOD DA TAKVI SUBJEKTI NE POSTOJE

Ne postoje gospodarski subjekti s kojima je Naručitelj u sukobu interesa u smislu Zakona o javnoj nabavi.

1.5 VRSTA POSTUPKA JAVNE NABAVE

Otvoreni postupak javne nabave.

1.6 PROCJENJENA VRIJEDNOST NABAVE

Procijenjena vrijednost nabave: 140.000,00 kn bez PDV-a.

1.7 VRSTA UGOVORA O JAVNOJ NABAVI

Po provedenom postupku javne nabave sklopiti će se Ugovor o javnoj nabavi radova.

1.8 NAVOD O PROVOĐENJU ELEKTRONIČKE DRAŽBE

Neće se provoditi u ovom predmetu nabave.

2. PODACI O PREDMETU NABAVE

2.1 OPIS, KOLIČINA I TEHNIČKE SPECIFIKACIJE PREDMETA NABAVE

Predmet nabave su radovi na izmjeni vanjske stolarije na zgradi Općine Veliko Trojstvo na adresi: Braće Radić kbr. 28, 43226 Veliko Trojstvo.

Količina predmeta nabave definirana je Troškovnikom (PRILOG 13) koji je sastavni dio ove Dokumentacije za nadmetanje, dok su tehničke specifikacije predmeta nabave navedene u Troškovniku i Shemama br. 1 – 17 (točka 8. dokumentacije), a koje se također nalaze u ovoj dokumentaciji.

Mjere navedene u Troškovniku i Shemama su informativne.

Ponudu je potrebno izraditi na temelju preciznih mjera uzetih na objektu (zgradi Općine Veliko Trojstvo na adresi: Braće Radić kbr. 28, 43226 Veliko Trojstvo) na licu mjesta, a što je obveza i odgovornost svakog ponuditelja.

Precizne izmjere se mogu vršiti tokom roka za dostavu ponuda, uz obveznu prethodnu najavu osobi zaduženoj za komunikaciju sa ponuditeljem iz točke 1.2. ove dokumentacije.

O pregledu objekta i izmjeri sačiniti će se zapisnik (na obrascu zapisnika o pregledu i izmjeri – PRILOG 14, koji je sastavni dio ove dokumentacije), što je obveza ponuditelja. Zapisnik ovjerava potpisom i pečatom osoba zadužena za komunikaciju sa ponuditeljem iz točke 1.2. ove dokumentacije, a ponuditelj ga obvezno prilaže u ponudi.

2.2 OZNAKA I NAZIV IZ JEDINSTVENOG RJEČNIKA JAVNE NABAVE

CPV 45420000-7 Radovi na ugradnji stolarije

2.3 OPIS I OZNAKA GRUPA, DIJELOVA PREDMETA NABAVE

Predmet nabave nije podijeljen na grupe.

2.4 MJESTO ISPORUKE

Mjesto isporuke je zgrada Općine Veliko Trojstvo na adresi: Braće Radić kbr. 28, 43226 Veliko Trojstvo.

2.5 ROK ISPORUKE ILI TRAJANJE UGOVORA

Po zaključenju Ugovora o javnoj nabavi, a najkasnije u roku 30 dana od njegovog zaključenja naručitelj će uvesti ponuditelja u posao, o čemu će se sastaviti zapisnik. Ponuditelj je dužan izvršiti radove koji su predmet nabave u roku 120 dana od dana potpisivanja zapisnika o uvođenju u posao.

3. RAZLOZI ISKLJUČENJA PONUDITELJA

3.1 OBVEZNI RAZLOZI ISKLJUČENJA PONUDITELJA, TE DOKUMENTI KOJIMA PONUDITELJ DOKAZUJE DA NE POSTOJE RAZLOZI ZA ISKLJUČENJE

Ponuditelji će biti obvezno isključeni iz postupka javne nabave u slijedećim slučajevima:

Sukladno članku 67. ZJN (NN 90/11, 83/13) Naručitelj je obvezan isključiti natjecatelja ili ponuditelja:

3.1.1 ako je gospodarski subjekt ili osoba ovlaštena po zakonu za zastupanje gospodarskog subjekta pravomoćno osuđena za bilo koje od sljedećih kaznenih djela odnosno za odgovarajuća kaznena djela prema propisima države sjedišta gospodarskog subjekta ili države čiji je državljanin osoba ovlaštena po zakonu za zastupanje gospodarskog subjekta:

a) prijevarena (članak 236.), prijevarena u gospodarskom poslovanju (članak 247.), primanje mita u gospodarskom poslovanju (članak 252.), davanje mita u gospodarskom poslovanju (članak 253.), zlouporaba u postupku javne nabave (članak 254.), utaja poreza ili carine (članak 256.), subvencijska prijevarena (članak 258.), pranje novca (članak 265.), zlouporaba položaja i ovlasti (članak 291.), nezakonito pogodovanje (članak 292.), primanje mita (članak 293.), davanje mita (članak 294.), trgovanje utjecajem (članak 295.), davanje mita za trgovanje utjecajem (članak 296.), zločinačko udruženje (članak 328.) i počinjenje kaznenog djela u sastavu zločinačkog udruženja (članak 329.) iz Kaznenog zakona,

b) prijevarena (članak 224.), pranje novca (članak 279.), prijevarena u gospodarskom poslovanju (članak 293.), primanje mita u gospodarskom poslovanju (članak 294.a), davanje mita u gospodarskom poslovanju (članak 294.b), udruživanje za počinjenje kaznenih djela (članak 333.), zlouporaba položaja i ovlasti (članak 337.), zlouporaba obavljanja dužnosti državne vlasti (članak 338.), protuzakonito posredovanje (članak 343.), primanje mita (članak 347.) i davanje mita (članak 348.) iz Kaznenog zakona (»Narodne novine«, br. 110/97., 27/98., 50/00., 129/00., 51/01., 111/03., 190/03., 105/04., 84/05., 71/06., 110/07., 152/08., 57/11., 77/11. i 143/12.),

DOKAZ: gospodarski subjekt dužan je u ponudi dostaviti Izjavu. Izjavu daje osoba po zakonu ovlaštena za zastupanje gospodarskog subjekta.

Izjava ne smije biti starija od tri mjeseca računajući od dana početka postupka javne nabave.

Javni naručitelj može tijekom postupka javne nabave radi provjere okolnosti od tijela nadležnog za vođenje kaznene evidencije i razmjenu tih podataka s drugim državama za bilo kojeg ponuditelja ili osobu po zakonu ovlaštenu za zastupanje gospodarskog subjekta zatražiti izdavanje potvrde o činjenicama o kojima to tijelo vodi službenu evidenciju.

Ako nije u mogućnosti pribaviti potvrdu radi provjere okolnosti javni naručitelj može od natjecatelja ili ponuditelja zatražiti da u primjerenom roku dostavi važeći:

a) dokument tijela nadležnog za vođenje kaznene evidencije države sjedišta gospodarskog subjekta, odnosno države čiji je državljanin osoba ovlaštena po zakonu za zastupanje gospodarskog subjekta, ili

b) jednakovrijedni dokument koji izdaje nadležno sudsko ili upravno tijelo u državi sjedišta gospodarskog subjekta, odnosno u državi čiji je državljanin osoba ovlaštena po zakonu za zastupanje gospodarskog subjekta, ako se ne izdaje dokument iz kaznene evidencije, ili

c) izjavu pod prisegom ili odgovarajuću izjavu osobe koja je po zakonu ovlaštena za zastupanje gospodarskog subjekta ispred nadležne sudske ili upravne vlasti ili bilježnika ili nadležnog strukovnog ili trgovinskog tijela u državi sjedišta gospodarskog subjekta, odnosno u državi čiji je ta osoba državljanin ili izjavu s ovjerenim potpisom kod bilježnika, ako se u državi sjedišta gospodarskog subjekta, odnosno u državi čiji je ta osoba državljanin ne izdaju dokumenti iz točke 1. i 2. ovoga stavka ili oni ne obuhvaćaju sva kaznena djela iz stavka 1. točke 1. ovoga članka.

U slučaju zajednice ponuditelja navedene okolnosti se utvrđuju za sve članove zajednice pojedinačno.

3.1.2 ako nije ispunio obvezu plaćanja dospjelih poreznih obveza i obveza za mirovinsko i zdravstveno osiguranje, osim ako mu je sukladno s posebnim propisima odobrena odgoda plaćanja navedenih obveza,

DOKAZ: gospodarski subjekt u ponudi dužan je dostaviti:

a) potvrdu Porezne uprave o stanju duga koja ne smije biti starija od 30 dana računajući od dana početka postupka javne nabave, ili

b) važeći jednakovrijedni dokument nadležnog tijela države sjedišta gospodarskog subjekta, ako se ne izdaje potvrda Porezne uprave, ili

c) izjavu pod prisegom ili odgovarajuću izjavu osobe koja je po zakonu ovlaštena za zastupanje gospodarskog subjekta ispred nadležne sudske ili upravne vlasti ili bilježnika ili nadležnog strukovnog ili trgovinskog tijela u državi sjedišta gospodarskog subjekta ili izjavu s ovjerenim potpisom kod bilježnika, koje ne smiju biti starije od 30 dana računajući od dana početka postupka javne nabave, ako se u državi sjedišta gospodarskog subjekta ne izdaje potvrda iz točke 1. ovoga stavka ili jednakovrijedni dokument iz točke 2. ovoga stavka.

U slučaju zajednice ponuditelja navedene okolnosti se utvrđuju za sve članove zajednice pojedinačno.

3.1.3 ako je dostavio lažne podatke pri dostavi dokumenata sukladno s ovim odjeljkom Zakona.

U slučaju zajednice ponuditelja navedene okolnosti se utvrđuju za sve članove zajednice pojedinačno.

4. ODREDBE O SPOSOBNOSTI PONUDITELJA

Gospodarski subjekt u postupku javne nabave mora dokazati pravnu i poslovnu sposobnost i nekažnjavanost, financijsku i tehničku i stručnu sposobnost sve u skladu s odredbama ZJN, te ovom dokumentacijom. Iz dokaza mora biti vidljivo da ne postoje razlozi isključenja iz članka 67. ZJN (obvezni razlozi isključenja).

Dokumenti za dokazivanje sposobnosti moraju biti na hrvatskom jeziku i latiničnom pismu. Ukoliko je ponuditelj registriran izvan Republike Hrvatske ili je izvorni dokument za dokazivanje sposobnosti na stranom jeziku, uz prilaganje izvornih dokumenata za dokazivanje sposobnosti na stranom jeziku, ponuditelj je dužan uz svaki dokument priložiti i prijevod ovlaštenog sudskog tumača na hrvatski jezik.

4.1 UVJETI PRAVNE I POSLOVNE SPOSOBNOSTI PONUDITELJA, TE DOKUMENTI KOJIMA DOKAZUJE SPOSOBNOST

4.1.1 Upis u sudski, obrtni, strukovni ili drugi odgovarajući registar države sjedišta

Ponuditelj mora dokazati da je u sudskom, obrtnom, strukovnom ili drugom odgovarajućem registru države sjedišta registriran za obavljanje djelatnosti koja je u vezi sa predmetom nabave te u tu svrhu dostaviti:

- a) **izvod** iz sudskog, obrtnog, strukovnog ili drugog odgovarajućeg registra države sjedišta gospodarskog subjekta ili
- b) ako se dokument pod a) ne izdaje u državi sjedišta gospodarskog subjekta - **Izjavu s ovjerom potpisa kod nadležnog tijela**

Izvod, odnosno izjava ne smiju biti stariji od 3 mjeseca računajući od dana početka postupka javne nabave.

Javni naručitelj može tijekom postupka javne nabave provjeriti (ne) postojanje okolnosti iz ove točke, stoga se preporuča ponuditeljima da izjava bude javnobilježnički ovjerena ili izdana od nadležnog suda.

U slučaju zajednice ponuditelja, svi članovi zajednice obvezni su pojedinačno dokazati svoju sposobnost iz ove točke.

Ako se dio ugovora daje u podugovor podizvoditelju, isprava se dostavlja se i za podizvoditelja.

4.2 UVJETI FINACIJSKE SPOSOBNOSTI PONUDITELJA, TE DOKUMENTI KOJIMA DOKAZUJE SPOSOBNOST

4.2.1. Odgovarajući financijski izvještaj

Financijska sposobnost gospodarskog subjekta dokazuje se bilancom, računom dobiti i gubitka, odnosno odgovarajućim financijskim izvještajem (napomena: preslike dokumenata sa vidljivom ovjerom od strane Financijske agencije), ako je njihovo objavljivanje propisano u državi sjedišta gospodarskog subjekta.

Ponuditelj dokumentom za dokazivanje financijske sposobnosti mora dokazati, ovisno o datumu osnivanja ili početka obavljanja djelatnosti gospodarskog subjekta, da mu je u tri posljednje financijske godine prosječan godišnji prihod jednak ili veći od 140.000,00 kn.

4.2.2. Dokument izdan od bankarskih ili drugih financijskih institucija kojim se dokazuje solventnost gospodarskog subjekta (Bon-2), SOL-2

Traženim dokazom gospodarski subjekt mora dokazati da njegov glavni račun nije bio u neprekidnoj blokadi duže od 10 dana u prethodnih šest (6) mjeseci i kumulativno više od 20 dana u prethodnih šest (6) mjeseci do dana početka postupka javne nabave.

Gospodarski subjekt može se, po potrebi za određene ugovore, osloniti na sposobnost drugih subjekata, bez obzira na pravnu prirodu njihova međusobna odnosa. (sukladno čl. 71. st.2. Zakona o javnoj nabavi).

U slučaju zajedničke ponude, svi članovi zajednice ponuditelja obvezni su pojedinačno dokazati postojanje sposobnosti.

Ako iz opravdanog razloga gospodarski subjekt nije u mogućnosti dostaviti dokument o financijskoj sposobnosti koji je Naručitelj tražio, financijsku sposobnost može dokazati bilo kojim drugim dokumentom koji Naručitelj smatra prikladnim.

Navedeni dokaz ne smije biti stariji od 30 dana računajući od dana početka postupka javne nabave.

4.3 UVJETI TEHNIČKE I STRUČNE SPOSOBNOSTI PONUDITELJA, TE DOKUMENTI KOJIMA DOKAZUJE SPOSOBNOST

4.3.1. Popis značajnih ugovora o izvršenim radovima

Tehnička i stručna sposobnost za izvršenje ugovora o javnoj nabavi dokazuje se:

4.3.1.1 Popisom ugovora o radovima izvršenim u godini u kojoj je započeo postupak javne nabave i tijekom pet godina koje prethode toj godini, a ako je potrebno radi osiguranja odgovarajuće razine natjecanja naručitelj može odrediti i duže razdoblje.

Popis ugovora sadrži vrijednost radova, datum, mjesto izvođenja radova i naziv druge ugovorne strane. Popis kao dokaz o zadovoljavajućem izvršenju radova sadrži ili mu se prilaže potvrda druge ugovorne strane da su radovi izvedeni u skladu s pravilima struke i uredno izvršeni. Ako je potrebno, javni naručitelj može izravno od druge ugovorne strane zatražiti provjeru istinitosti potvrde.

Potvrde o uredno ispunjenim ugovorima daje druga ugovorna strana iz navedenih ugovora, a njima dokazuje zadovoljavajuću izvedbu radova u visini iznosa ponude na objektu usporedive složenosti, strukture i veličine. Popis radova i potvrde se dostavljaju u ovjerenom presliku.

Sukladno članku 9. stavku 4. točki 2. Uredbe o načinu izrade i postupanju s dokumentacijom za nadmetanje i ponudama smatra se da je uvjet razmjernan predmetu nabave, u sljedećim slučajevima: kada se traži dokaz o izvršenju više ugovora, ako njihov zbrojeni iznos nije viši od procijenjene vrijednosti nabave, odnosno od procijenjene vrijednosti pojedine grupe.

Ponuditelj je sposoban ako dostavi:

- min. dva (2) uredno izvršena ugovora na istim ili sličnim radovima i to kao nositelji radova u slučajevima gdje se ponuditelj pojavljuje u zajednici ponuditelja,
- min dva (2) vrijednosti veće od 140.000,00 kuna.

Ponuditelji koji daju zajedničku ponudu mogu gore navedene dokaze dati:

1. samo za vodećeg partnera između zajedničkih ponuditelja ili
2. za sve ponuditelje koji sudjeluju u zajedničkoj ponudi na način da zbroj potvrda o uredno ispunjenim ugovorima u prethodne dvije godine iznosi najmanje četiri.

Ovaj dokaz sposobnosti ponuditelja traži se kako bi se dokazalo da ponuditelj uredno i kvalitetno izvršava preuzete obveze.

4.3.2. izjavom gospodarskog subjekta da raspolaže alatima, uređajima, tehničkom opremom koja je gospodarskom subjektu na raspolaganju u svrhu izvršenja ugovora u svemu prema uvjetima određenim u ovoj Dokumentaciji i njezinim sastavnim dijelovima,

4.3.3. izjavom o tehničkim stručnjacima koji posjeduju strukovno i stručno znanje, sposobnost i iskustvo potrebno za izvođenje radova

Ponuditelj je sposoban ako dostavi:

- popis zaposlenika davatelja usluge s obrazovnom i stručnom kvalifikacijom osoba, te osoba odgovornih za obavljanjem radova s priloženim ovlaštenjima.

Gospodarski subjekt može se, po potrebi za određene ugovore, osloniti na sposobnost drugih subjekata, bez obzira na pravnu prirodu njihova međusobna odnosa. (sukladno čl.72.st.6. Zakona o javnoj nabavi).

Ponuditelji koji daju zajedničku ponudu mogu gore navedene dokaze dati:

1. samo za vodećeg partnera između zajedničkih ponuditelja ili
2. za sve ponuditelje koji sudjeluju u zajedničkoj ponudi

U slučaju zajedničke ponude, svi članovi zajednice ponuditelja obvezni su pojedinačno dokazati postojanje sposobnosti.

Ogledni primjerak Popisa ugovora (PRILOG 9) nalazi se u ovoj Dokumentaciji za nadmetanje.

4.4 UVJETI SPOSOBNOSTI U SLUČAJU ZAJEDNICE PONUDITELJA

Zajednica ponuditelja je udruženje više gospodarskih subjekata koje je pravodobno dostavilo zajedničku ponudu.

Zajednica ponuditelja može podnijeti i zajedničku ponudu po ovom nadmetanju.

U slučaju zajednice ponuditelja, uvjete sposobnosti iz točke 4.1. – 4.3. moraju dokazati svi članovi zajednice pojedinačno.

U slučaju zajednice ponuditelja okolnosti u vezi obveznih razloga isključenja utvrđuju se za sve članove zajednice pojedinačno.

Svi članovi zajednice ponuditelja obvezni su pojedinačno dokazati svoju pravnu i poslovnu sposobnost kao i nekažnjavanost i financijsku sposobnost te nepostojanje poreznog duga.

Ponuda zajednice ponuditelja mora sadržavati podatke o zajedničkim ponuditeljima, nositelju ponude za sudjelovanje u postupku javne nabave i potpisniku/potpisnicima ugovora o javnoj nabavi, zatim podatke koji dio će ugovora o javnoj nabavi (predmet, količina, vrijednost i postotni dio) izvršavati pojedini član zajednice ponuditelja. Naručitelj neposredno plaća svakom članu zajednice ponuditelja za onaj dio ugovora o javnoj nabavi koji je on izvršio, ako zajednica ponuditelja ne odredi drugačije. Ponuditelji moraju dostaviti izjavu da je odgovornost ponuditelja iz zajedničke ponude solidarna sukladno članku 14. stavka 2. ZJN.

5. PODACI O PONUDI

5.1 SADRŽAJ I NAČIN IZRADE

Pri izradi ponude ponuditelji se moraju pridržavati zahtjeva i uvjeta iz dokumentacije za nadmetanje.

Ponudu čine ispunjeni i od ovlaštene osobe ponuditelja potpisani, odnosno priloženi:

- PRILOG 1 - Naslovna strana ponude
- PRILOG 2 - Sadržaj ponude
- PRILOG 3 - Ponudbeni list
- PRILOG 4 - Podaci o podizvoditeljima
- PRILOG 5 - Zajednica ponuditelja (ukoliko je primjenjivo)
- PRILOG 6 - Izjava o solidarnoj odgovornosti zajednice ponuditelja (ukoliko je primjenjivo)
- PRILOG 7 - Izjava o prihvaćanju uvjeta iz dokumentacije za nadmetanje
- PRILOG 8 - Izjava o nepostojanju razloga za isključenje
- PRILOG 9 - Popis ugovora o izvedenim radovima
- PRILOG 10 - Izjava ponuditelja o dostavi jamstava za uredno ispunjenje ugovora

- PRILOG 11 - Izjava ponuditelja o dostavi jamstava za otklanjanje nedostataka u jamstvenom roku
- PRILOG 12 - Izjava o ovlasti za zastupanje i sudjelovanje u postupku javnog otvaranja ponuda
- Jamstvo za ozbiljnost ponude
- PRILOG 13 - Troškovnik
- PRILOG 14 - Zapisnik o pregledu i izmjeri
- PRILOG 15 - Prijedlog ugovora

Ponuda treba biti popunjena prema uputama iz dokumentacije za nadmetanje javnog naručitelja te predana sa svim predlošcima (obrascima) navedenima u dokumentaciji.

Ponuda se izrađuje na način da čini cjelinu, a ako ne može biti izrađena na način da čini cjelinu, onda se izrađuje u dva ili više dijelova na kojima je navedeno da su sastavni dio ponude, te redni broj dijela ponude.

Ponuda se uvezuje na način da se onemogući naknadno vađenje ili umetanje listova (jamstvenik, spirali uvez).

Ako je ponuda izrađena u dva ili više dijelova, svaki dio se uvezuje na način da se onemogući naknadno vađenje i umetanje listova.

Dijelovi ponude (npr. uzorci, katalozi, mediji za pohranjivanje podataka i sl.) koji ne mogu biti uvezeni ponuditelj obilježava nazivom i navodi u sadržaju ponude kao dio ponude.

Ako je ponuda izrađena od više dijelova ponuditelj mora u sadržaju ponude navesti od koliko se dijelova ponuda sastoji.

Stranice ponude se označavaju brojem na način da je vidljiv redni broj stranice i ukupan broj stranica ponude. Kada je ponuda izrađena od više dijelova, stranice se označavaju na način da svaki sljedeći dio započinje rednim brojem koji se nastavlja na redni broj stranice kojim završava prethodni dio. Ako je dio ponude izvorno numeriran, ponuditelj ne mora taj dio ponude ponovo numerirati.

Ponude se pišu neizbrisivom tintom.

Ispravci u ponudi moraju biti izrađeni na način da su vidljivi. Ispravci moraju uz navod datuma ispravka biti potvrđeni potpisom ponuditelja.

Ako se radi o zajednici ponuditelja, ponudbeni list sadrži podatke o nazivu i sjedištu ponuditelja, adresi, OIB (ili nacionalni identifikacijski broj prema zemlji sjedišta gospodarskog subjekta, ako je primjenjivo), broju računa, navod o tome je li ponuditelj u sustavu poreza na dodanu vrijednost, adresu za dostavu pošte, adresu e-pošte, kontakt osobu ponuditelja, broj telefona, broj faksa, za svakog člana zajednice ponuditelja uz obveznu naznaku člana zajednice ponuditelja koji je ovlašten za komunikaciju s naručiteljem.

Ako ponuditelj nije u sustavu poreza na dodanu vrijednost ili je predmet nabave oslobođen poreza na dodanu vrijednost, u ponudbenom listu, na mjesto predviđeno za upis cijene ponude s porezom na dodanu vrijednost, upisuje se isti iznos kao što je upisan na mjestu predviđenom za upis cijene ponude bez poreza na dodanu vrijednost, a mjesto predviđeno za upis iznosa poreza na dodanu vrijednost ostavlja se prazno.

Ponuditelji mogu sve dokumente koji se traže u točkama 3. i 4. ove dokumentacije dostaviti u neovjerenj preslici. Neovjerenom preslikom se smatra i neovjereni ispis elektroničke isprave. Najpovoljniji ponuditelj prije sklapanja ugovora dostaviti će izvornik ili ovjerene preslike svih dokumenata koji su traženi, osim onih koji su kao takvi dostavljeni u ponudi, a koje nisu dužni ponovno dostavljati.

Pri izradi ponude ponuditelji se moraju u cijelosti pridržavati uvjeta iz ove dokumentacije, a koja je u cijelosti dostupna u elektroničkom obliku u elektroničkom oglasniku javne nabave, web stranicama naručitelja, a ponuditelji istu mogu dobiti na traženje i na drugi način elektroničkim putem i/ili u papirnatom obliku. Ponuditelji ne smiju mijenjati ili nadopunjavati ovu dokumentaciju za nadmetanje.

5.2 PRAVILA DOSTAVLJANJA DOKUMENATA

Sve dokumente koje javni naručitelj zahtijeva u ovoj dokumentaciji za nadmetanje, ponuditelji mogu dostaviti u neovjerenj preslici. Neovjerenom preslikom smatra se i neovjereni ispis elektroničke isprave.

Nakon rangiranja ponuda prema kriteriju za odabir ponude, a prije donošenja odluke o odabiru, javni naručitelj može sukladno članku 95. Zakona o javnoj nabavi od najpovoljnijeg ponuditelja s kojim namjerava sklopiti ugovor o javnoj nabavi zatražiti dostavu izvornika ili ovjerenih preslika jednog ili više dokumenata koji su traženi sukladno člancima 67. do 74. Zakona o javnoj nabavi.

Ako je najpovoljniji ponuditelj u ponudi dostavio određene dokumente u izvorniku ili ovjerenj preslici nije ih dužan ponovno dostavljati.

5.3 DOPUSTIVOST ALTERNATIVNIH PONUDA

Alternativne ponude nisu dopuštene.

5.4 DOSTAVA PONUDE ELEKTRONIČKIM PUTEM

Nije dopušteno dostaviti ponudu elektroničkim putem.

5.5 NAČIN ODREĐIVANJA CIJENE PONUDE I VALUTA PONUDE

Ponuditelj izražava cijenu ponude u kunama (HRK), valuti koju je naručitelj odredio.

U cijenu ponude bez poreza na dodanu vrijednost su uračunati svi troškovi i popusti.

Cijena ponude se piše brojkama, iskazana u valuti koju je naručitelj odredio, te se upisuje u Ponudbeni list i Troškovnik bez PDV-a, iznos PDV-a i sa PDV-om. (Napomena: cijene iskazati na dvije decimale uz zaokruživanje na drugoj decimali).

5.6 KRITERIJ ZA ODABIR PONUDE

Najpovoljnija ponuda je prihvatljiva, prikladna, pravilna ponuda sposobnog ponuditelja, s istom vrstom, svojstvima i kvalitetom predmeta nabave u skladu s dokumentacijom za nadmetanje, a koja je određena prema najnižoj cijeni.

5.7 JEZIK I PISMO NA KOJEM SE IZRAĐUJE PONUDA

Ponuda se izrađuje na hrvatskom jeziku i latiničnom pismu.

5.8 ROK VALJANOSTI PONUDE

Rok valjanosti ponude mora iznositi najmanje 60 dana od dana isteka roka za dostavu ponude, te mora biti istaknut na ponudbenom listu.

6. OSTALE ODREDBE

6.1 PODIZVODITELJI

Ukoliko gospodarski subjekt namjerava dio ugovora o javnoj nabavi dati u podugovor jednom ili više podizvoditelja, tada u ponudi mora navesti podatke sukladno članku 86., stavku 2. Zakona o javnoj nabavi (NN 90/11, 83/13) o svim predloženim podizvoditeljima.

Ako je odabrani ponuditelj dio ugovora o javnoj nabavi dao u podugovor, podaci iz članka 86., stavka 2. Zakona o javnoj nabavi (NN 90/11, 83/13) moraju biti navedeni u ugovoru o javnoj nabavi.

Ako ponuditelj dio ugovora o javnoj nabavi daje u podugovor, tada za robu ili usluge koje će isporučiti ili pružiti podizvoditelj, naručitelj neposredno plaća podizvoditelju.

Odabrani ponuditelj mora svom računu, odnosno situaciji priložiti račune, odnosno situacije svojih podizvoditelja koje je prethodno potvrdio.

Odabrani ponuditelj može tijekom izvršenja ugovora o javnoj nabavi od javnog naručitelja zahtijevati:

- promjenu podizvoditelja za onaj dio ugovora o javnoj nabavi koji je prethodno dao u podugovor,
- preuzimanje izvršenja dijela ugovora o javnoj nabavi koji je prethodno dao u podugovor,
- uvođenje jednog ili više novih podizvoditelja čiji ukupni udio ne smije prijeći 30% vrijednosti ugovora o javnoj nabavi neovisno o tome je li prethodno dao dio ugovora o javnoj nabavi u podugovor ili ne.

Uz ranije navedeni zahtjev, odabrani ponuditelj mora javnom naručitelju dostaviti podatke iz stavka 2. članka 86. Zakona o javnoj nabavi (NN 90/11, 83/13).

Javni naručitelj može, prije odobravanja zahtjeva iz stavka 6., članka 86. Zakona o javnoj nabavi (NN 90/11, 83/13) od odabranog ponuditelja zatražiti važeće dokumente kojima se dokazuje da novi podizvoditelj ispunjava:

- uvjete iz članka 67. i članka 68. ovoga Zakona ako su u postupku javne nabave oni bili određeni i u odnosu na podizvoditelje,
- uvjete iz članka 71. i članka 72. ovoga Zakona ako se odabrani ponuditelj u postupku javne nabave za potrebe dokazivanja financijske te tehničke i stručne sposobnosti oslonio na sposobnost podizvoditelja kojeg mijenja,
- posjedovanje važećeg ovlaštenja ili članstva sukladno članku 70. stavku 4. ovoga Zakona, ako je primjenjivo.

Iznimno, ako zbog opravdanih razloga vezanih za specifične uvjete izvršenja ugovora o javnoj nabavi odredba stavka 4. ovoga članka nije primjenjiva, javni naručitelj obavezan je u dokumentaciji za nadmetanje navesti da nema obvezu neposrednog plaćanja podizvoditelju.

Sudjelovanje podizvoditelja ne utječe na odgovornost odabranog ponuditelja za izvršenje ugovora o javnoj nabavi.

6.2 VRSTA, SREDSTVO I UVJETI JAMSTVA

6.2.1 Jamstvo za ozbiljnost ponude

Ponuditelj je obavezan dostaviti Jamstvo za ozbiljnost ponude za slučaj odustajanja ponuditelja od svoje ponude u roku njezine valjanosti, dostavljanja neistinitih podataka u smislu članka 67. stavka 1. točke 3. Zakona o javnoj nabavi, nedostavljanja izvornika ili ovjerenih preslika sukladno članku 95. stavku 4. Zakona o javnoj nabavi i odbijanja potpisivanja ugovora javnoj nabavi u iznosu od 7.000,00 kn.

Opisano jamstvo se dostavlja u izvorniku u zatvorenoj plastičnoj foliji i mora činiti sastavni dio ponude ponuditelja, te nasmije biti oštećeno na bilo koji način (bušenjem, klamanjem i sl.).

Trajanje jamstva za ozbiljnost ponude ne smije biti kraće od roka valjanosti ponude.

Ukoliko ponuditelj dostavlja jamstvo za ozbiljnost ponude u obliku zadužnice, ista mora biti solemizirana kod javnog bilježnika, te dostavljena u izvorniku i ne smije se bušiti već se dostavlja u zatvorenoj prozirnoj plastičnoj košuljici koja se uvezuje u cjelinu s ostalom ponudom. Broj stranice ne piše se na jamstvu, već na košuljici u koju je jamstvo uloženo.

Ukoliko ponuditelj dostavlja jamstvo za ozbiljnost ponude u obliku novčanog pologa, mora novčani polog uplatiti na račun Naručitelja broj: 2402006-1848300001 koji se vodi kod Erste&Steiermarkische Bank d.d., model: 68, poziv na broj: OIB ponuditelja, svrha doznake: novčani polog za otvoreni postupak javne nabave 3/13-EV-MV.

Naručitelj će vratiti ponuditeljima jamstvo za ozbiljnost ponude neposredno nakon završetka postupka javne nabave, a presliku jamstva pohraniti sukladno s člankom 104. ovoga Zakona. U slučaju poništenja postupka javne nabave sukladno s člankom 100. st. 1 Zakona o javnoj nabavi ponuditeljima će se vratiti cjelokupna ponuda.

6.2.2 Jamstvo za uredno ispunjenje ugovora

Ponuditelj dostavlja kao dio svoje ponude izvornik Izjave o dostavi jamstva za uredno ispunjenje ugovora (PRILOG 10), potpisanu od strane ovlaštene osobe i ovjerene pečatom.

Ponuditelj je obvezan u slučaju odabira njegove ponude, prilikom sklapanja ugovora o javnoj nabavi s korisnikom dostaviti garanciju banke na ime jamstva za uredno ispunjenje ugovora u visini od 10% (deset posto) od vrijednosti ugovora bez PDV-a, s rokom valjanosti do isteka ugovora.

Bankarska garancija mora biti neopoziva, bezuvjetna, na "prvi poziv" i "bez prigovora".

Bankarska garancija će se naplatiti u slučaju povrede ugovornih obveza.

Naručitelj se obvezuje izvršiti povrat jamstva za uredno ispunjenje ugovora po isteku roka na koji je izdano, a ukoliko ne bude naplaćeno.

6.2.3 Jamstvo za otklanjanje nedostataka u jamstvenom roku

Ponuditelj dostavlja kao dio svoje ponude izvornik Izjave o dostavi jamstva za otklanjanje nedostataka u jamstvenom roku (PRILOG 11), potpisanu od strane ovlaštene osobe i ovjerene pečatom.

Prilikom primopredaje radova, izvoditelj je dužan dostaviti jamstvo za otklanjanje nedostataka u jamstvenom roku u obliku zadužnice solemizirane kod javnog bilježnika na iznos u visini od 10% ugovorene sveukupne cijene sa pripadajućim PDV-om.

Ukoliko Izvoditelj kvalitetno ne izvede radove ili ne otkloni nedostatke izvedenih radova u primjerenom roku, Naručitelj ima pravo iste otkloniti na trošak Izvoditelja, odnosno podmiriti troškove otklanjanja nedostataka putem dostavljenog jamstva.

Naručitelj se obvezuje izvršiti povrat jamstva za otklanjanje nedostataka u jamstvenom roku, po isteku jamstvenog roka, a ukoliko ne bude naplaćeno.

6.3 NAČIN, DATUM, VRIJEME I MJESTO DOSTAVE I OTVARANJA PONUDA

Ponuditelj sam određuje način dostave ponude i sam snosi rizik eventualnog gubitka ili nepravovremene dostave svoje ponude.

Ponuda se dostavlja u zatvorenoj omotnici. Zatvorenu omotnicu (kovertu) potrebno je nasloviti i dostaviti osobno ili preporučenom poštom na službenu adresu naručitelja:

**Općina Veliko Trojstvo,
Braće Radić kbr. 28, 43226 Veliko Trojstvo**

Na omotnici ponude mora biti naznačeno:

- naziv i adresa naručitelja,
- naziv i adresa ponuditelja,
- evidencijski broj nabave,
- naziv predmeta nabave, odnosno grupe predmeta nabave na koju se ponuda odnosi,
- naznaka »NE OTVARAJ«.

Ukoliko ponuditelji podnose zajedničku ponudu na omotu se mora naznačiti „ZAJEDNICA PONUDITELJA“ te navesti sve članove zajednice.

Javno otvaranje ponuda počinje istekom roka za dostavu ponuda na adresi naručitelja, dana 11. studenoga 2013. godine u prostoriji Općinske vijećnice na 2 katu, u 12,00 sati. Ponude se predaju do naznačenog datuma i vremena na urudžbeni zapisnik ili poštom preporučeno na adresu naručitelja.

Javnom otvaranju ponuda smiju prisustvovati ovlaštene predstavnici ponuditelja i druge osobe.

Pravo aktivnog sudjelovanja na javnom otvaranju ponuda imaju samo ovlaštene predstavnici javnog naručitelja i ovlaštene predstavnici ponuditelja.

6.4 ROK DONOŠENJA ODLUKE O ODABIRU

Naručitelj će donijeti odluku o odabiru ili poništenju nadmetanja u roku od 30 dana od isteka roka za dostavu ponuda te će ista biti poslana s povratnicom u pisanom obliku svim ponuditeljima.

6.5 ROK, NAČIN I UVJETI PLAĆANJA

Predujam je isključen. Plaćanje se obavlja u roku od 90 (devedeset) dana od dana ovjere svake privremene situacije i ovjerenog računa od strane naručitelja, u korist žiro računa ponuditelja.

Sve ostalo će biti regulirano Ugovorom između Naručitelja i odabranog ponuditelja.

Ako se dio ugovora o javnoj nabavi daje u podugovor, tada za radove koje će izvesti podizvoditelj Naručitelj neposredno plaća podizvoditelju.

6.6 NAZIV I ADRESA ŽALBENOG TIJELA, TE PODATAK O ROKU ZA IZJAVLJIVANJE ŽALBE

Žalba se izjavljuje u pisanom obliku Državnoj komisiji za kontrolu postupka javne nabave (adresa: Koturaška cesta 43/IV, 10 000 Zagreb), u sadržaju propisanom odredbom članka 159. ZJN, neposredno, poštom, kao i elektroničkim putem ako su za to ostvareni obostrani uvjeti dostavljanja elektroničkih isprava u skladu s propisom o elektroničkom potpisu. Istodobno, žalitelj jedan primjerak žalbe dostavlja na dokaziv način i naručitelju.

Sukladno članku 146., st. 1. ZJN, žalba se izjavljuje u roku od 5 (pet) dana od dana:

1. objave poziva na nadmetanje u odnosu na sadržaj poziva na nadmetanje i dokumentacije za nadmetanje, te dodatne dokumentacije ako postoji,
2. objave izmjene dokumentacije za nadmetanje u odnosu na sadržaj izmjene dokumentacije,
3. otvaranja ponuda u odnosu na propuštanje naručitelja da odgovori na pravodobno dostavljen zahtjev za objašnjenjem ili izmjenom vezanom za dokumentaciju za nadmetanje te na postupak otvaranja ponuda,
4. primitka odluke o odabiru ili odluke o poništenju u odnosu na postupak pregleda, ocjene i odabira ponuda odnosno razloge poništenja.

Žalitelj koji je propustio izjaviti žalbu prema navedenim odredbama nema pravo na žalbu u kasnijoj fazi postupka za prethodnu fazu.

6.7 OSTALI BITNI UVJETI SUKLADNO STRUČNIM PRAVILIMA ILI PROPISANI DRUGIM PROPISIMA

Za sve što nije regulirano ovom Dokumentacijom za nadmetanje primjenjuju se odredbe ZJN i podzakonskih propisa kojima je regulirano područje javnih nabava.

7. PRILOZI

7.1 PRILOG 1 - Naslovna strana ponude

Ponuditelj:

PONUDA ZA NADMETANJE

Evidencijski broj nabave: 3/13-EV-MV

ZA PREDMET NABAVE:

Izmjena vanjske stolarije na zgradi Općine Veliko Trojstvo

CPV kod: 45420000-7

Naručitelj:



OPĆINA VELIKO TROJSTVO
43226 Veliko Trojstvo, Braće Radić kbr. 28

Matični broj: 2544776
OIB: 85823514889

Datum: _____

7.2 PRILOG 2 - Sadržaj ponude

Dokumentacija potrebna za ovo nadmetanje nalazi se uvešana u ovoj ponudi kako slijedi:

Redni Broj	Naziv	Broj stranice / ukupan broj stranica
1)		
2)		
3)		
4)		
5)		
6)		
7)		
8)		
9)		
10)		
11)		
12)		
13)		
14)		
15)		
16)		
17)		
18)		
19)		
20)		

Ponuda se sastoji od _____ dijela.

7.3 PRILOG 3 - Ponudbeni list

OBRAZAC PONUDE

br. _____

NARUČITELJ:

Naziv: Općina Veliko Trojstvo

Sjedište: Braće Radić 28, 43226 Veliko Trojstvo

OIB: 85823514889, Matični broj: 2544776

PREDMET NABAVE:

Izmjena vanjske stolarije na zgradi Općine Veliko Trojstvo

Evidencijski broj nabave: 3/13-EV-MV

PONUĐITELJ:

.....
(Naziv ponuditelja, OIB)

.....
(Sjedište/Adresa)

.....
(Adresa za dostavu pošte)

.....
(Telefon, Telefax, adresa e-pošte)

.....
(Broj računa i naziv poslovne banke)

.....
(Odgovorna/e osoba/e ponuditelja)

.....
(Kontakt osoba ponuditelja)

Nalazimo se u sustavu poreza na dodanu vrijednost: DA / NE (zaokružiti)

PODIZVODITELJ/I **DA / NE (zaokružiti)** – u slučaju davanja dijela ugovora u podugovor uz ponudu se obavezno prilaže Prilog ponudbenom listu - PODACI O PODIZVODITELJIMA (u Prilogu II) za svakog podizvoditelja.

ZAJEDNICA PONUDITELJA DA / NE (zaokružiti) – u slučaju postojanja zajednice ponuditelja ispuniti PONUDBENI LIST - ZAJEDNICA PONUDITELJA (u Prilogu III) za svakog člana zajednice ponuditelja.

CIJENA PONUDE: Proučili smo Dokumentaciju za nadmetanje te sve dokumente i podatke koje nam je naručitelj stavio na raspolaganje, te smo spremni prihvatiti i prema tim uvjetima izvršiti radove izmjene vanjske stolarije na zgradi Općine Veliko Trojstvo po cijeni kako slijedi:

IZMJENA VANJSKE STOLARIJE NA ZGRADI OPĆINE VELIKO TROJSTVO

Cijena ponude bez PDV-a

brojkama..... kn

PDV 25%

brojkama..... kn

ako ponuditelj nije u sustavu PDV-a ili je predmet nabave oslobođen PDV-a , mjesto predviđeno za upis iznosa PDV-a ostavlja se prazno a na mjesto predviđeno za upis cijene ponude s PDV-om upisuje se isti iznos kao što je upisan na mjestu predviđenom za upis cijene ponude bez PDV-a

Ukupna cijena ponude s PDV-om

brojkama..... kn

TERMINSKI PLAN

Početak izvođenja radova _____

Rok izvršenja radova _____

ROK VALJANOSTI PONUDE

(najmanje 60 dana od dana otvaranja ponuda) _____

NAČIN PLAĆANJA

Plaćanje se obavlja u roku od 90 (devedeset) dana od dana ovjere svake privremene situacije i ovjerenog računa od strane naručitelja, a sve prema stvarno izvršeni količinama usluga iz troškovnika. Ponuditelj mora svom računu odnosno situaciji obavezno priložiti račune odnosno situacije svojih podizvoditelja koje je prethodno odobrio.

U _____, _____ 2013. godine

M.P.

(Ovlaštena osoba za zastupanje ponuditelja)

7.4 PRILOG 4 – PODACI O PODIZVODITELJIMA

Naručitelj:

Naziv: Općina Veliko Trojstvo

Sjedište: Braće Radić 28, 43226 Veliko Trojstvo

OIB: 85823514889, Matični broj: 2544776

Predmet nabave:

Izmjena vanjske stolarije na zgradi Općine Veliko Trojstvo

Evidencijski broj nabave: 3/13-EV-MV

PRILOG PONUDBENOM LISTU PODACI O PODIZVODITELJU/PODIZVODITELJIMA

1. Podaci o podizvođitelju:

Naziv, adresa sjedišta/prebivalište:: _____

OIB: _____,

Broj računa: _____,

Telefon: _____,

Telefax: _____,

Email _____,

Podizvođač je u sustavu PDV-a: DA NE

Odgovorna/e osoba/e ponuditelja: _____

2. Podaci o dijelu ugovora o javnoj nabavi (predmet, količina, vrijednost ugovora) koji se daje u podugovor:

Redni broj	Red br. stavke u troškovniku	Predmet usluge (točan i potpun prijepis stavke iz troškovnika)	Jed.mjera	Količina	Vrijednost (bez PDV-a)
1.					
2.					
3.					
4.					
5.					
6.					
7.					
8.					
....					
Ukupna vrijednost usluge (bez PDV-a):					
PDV 25%:					
Ukupna vrijednost usluge (sa PDV-om):					
Postotni dio ugovora o javnoj nabavi koji se daju u podugovor (u odnosu na cjelokupnu vrijednost usluge iz troškovnika):					

Mjesto i rok izvršenja radova podizvođitelja: _____

U _____, _____ 2013.

M.P.

(Ovlaštena osoba za zastupanje ponuditelja)

7.5 PRILOG 5 – PODACI O ZAJEDNICI PONUDITELJA

Naručitelj:

Naziv: Općina Veliko Trojstvo

Sjedište: Braće Radić 28, 43226 Veliko Trojstvo

OIB: 85823514889, Matični broj: 2544776

Predmet nabave:

Izmjena vanjske stolarije na zgradi Općine Veliko Trojstvo

Evidencijski broj nabave: 3/13-EV-MV

PRILOG PONUDBENOM LISTU - ZAJEDNICA PONUDITELJA

1. Nositelj ponude:

Naziv: _____

Sjedište / prebivalište: _____

OIB: _____, Broj računa: _____

Telefon/Telefax: _____, Email _____

Odgovorna/e osoba/e ponuditelja: _____

Ponuditelj je u sustavu PDV-a: DA NE (zaokružiti)

2. Član zajednice:

Naziv: _____

Sjedište / prebivalište: _____

OIB: _____, Broj računa: _____

Telefon/Telefax: _____, E-mail _____

Odgovorna/e osoba/e ponuditelja: _____

Ponuditelj je u sustavu PDV-a: DA NE (zaokružiti)

.....
(Član zajednice ponuditelja koji je ovlašten za komunikaciju s naručiteljem)

.....
(Član zajednice ponuditelja koji će dostaviti jamstvo za otklanjanje nedostataka u jamstvenom roku)

.....
(Član/ovi zajednice ponuditelja koji će biti potpisnik/potpisnici ugovora o javnoj nabavi)

3. Podaci o dijelu ugovora o javnoj nabavi (predmet, količina, vrijednost ugovora koji će izvršavati član zajednice:

Redni broj	Red br. stavke u troškovniku	Predmet usluge (točan i potpun prijepis stavke iz troškovnika)	Jed.mjera	Količina	Vrijednost (bez PDV-a)
1.					
2.					
3.					
4.					
5.					
6.					
7.					
8.					
....					
Ukupna vrijednost usluge (bez PDV-a):					
PDV 25%:					
Ukupna vrijednost usluge (sa PDV-om):					
Postotni dio ugovora o javnoj nabavi koji se daju u podugovor (u odnosu na cjelokupnu vrijednost usluge iz troškovnika):					

Mjesto i rok izvršenja radova člana zajednice: _____

U _____, _____ 2013.

M.P. _____
(Ovlaštena osoba za zastupanje ponuditelja)

7.6 PRILOG 6 – IZJAVA O SOLIDARNOJ ODGOVORNOSTI ZAJEDNIČKIH PONUDITELJA

Naručitelj:

Naziv: Općina Veliko Trojstvo

Sjedište: Braće Radić 28, 43226 Veliko Trojstvo

OIB: 85823514889, Matični broj: 2544776

Predmet nabave:

Izmjena vanjske stolarije na zgradi Općine Veliko Trojstvo

Evidencijski broj nabave: 3/13-EV-MV

I Z J A V A O SOLIDARNOJ ODGOVORNOSTI ZAJEDNIČKIH PONUDITELJA

Dana _____ 2013. godine izjavljujemo da svi članovi zajednice ponuditelja odnosno:

1. _____
(naziv pravne/fizičke osobe, OIB)

2. _____
(naziv pravne/fizičke osobe, OIB)

3. _____
(naziv pravne/fizičke osobe, OIB)

solidarno odgovaramo naručitelju za uredno ispunjenje Ugovora, u slučaju da naša ponuda bude prihvaćena kao najpovoljnija.

U _____, _____ 2013. godine

Članovi zajednice ponuditelja:

1. _____
M.P. (Ovlaštena osoba za zastupanje člana zajednice ponuditelja)*

2. _____
M.P. (Ovlaštena osoba za zastupanje člana zajednice ponuditelja)*

3. _____
M.P. (Ovlaštena osoba za zastupanje člana zajednice ponuditelja)*

* upisati ime, prezime i funkciju ovlaštene osobe za zastupanje svakog pojedinog člana zajednice ponuditelja

7.7 PRILOG 7 - Izjava o prihvaćanju uvjeta iz dokumentacije za nadmetanje

Naručitelj:

Naziv: Općina Veliko Trojstvo

Sjedište: Braće Radić 28, 43226 Veliko Trojstvo

OIB: 85823514889, Matični broj: 2544776

Predmet nabave:

Izmjena vanjske stolarije na zgradi Općine Veliko Trojstvo

Evidencijski broj nabave: 3/13-EV-MV

IZJAVA PONUDITELJA O PRIHVAĆANJU UVJETA IZ DOKUMENTACIJE ZA NADMETANJE

(naziv i sjedište ponuditelja, OIB)

IZJAVLJUJEM O

da smo upoznati, te da smo razumjeli sve uvjete iz dokumentacije za nadmetanje, da smo s istima suglasni i prihvaćamo ih u cijelosti

U _____, _____ 2013.god.

(potpis ovlaštene osobe ponuditelja)

M. P.

7.8 PRILOG 8 - Izjava o nepostojanju razloga za isključenje

Naručitelj:

Naziv: Općina Veliko Trojstvo

Sjedište: Braće Radić 28, 43226 Veliko Trojstvo

OIB: 85823514889, Matični broj: 2544776

Predmet nabave:

Izmjena vanjske stolarije na zgradi Općine Veliko Trojstvo

Evidencijski broj nabave: 3/13-EV-MV

IZJAVA O NEPOSTOJANJU RAZLOGA ZA ISKLJUČENJE PONUDITELJA

Temeljem članka 67. stavak 1. točka 1. Zakona o javnoj nabavi („Narodne novine“ broj: 90/11 i 83/13) ovlaštena osoba po zakonu za zastupanje gospodarskog subjekta daje slijedeću:

I Z J A V U

Ja, _____,
(ime i prezime, OIB)

(adresa stanovanja, mjesto)

broj osobne iskaznice _____ izdane od _____

kao ovlaštena osoba za zastupanje _____
(naziv i sjedište gospodarskog subjekta, OIB)

pod moralnom, materijalnom i kaznenom odgovornošću izjavljujem da protiv mene osobno niti protiv prethodno navedenog gospodarskog subjekta nije izrečena pravomoćna osuđujuća presuda za jedno ili više sljedećih kaznenih djela: a) prijevара (članak 236.), prijevара u gospodarskom poslovanju (članak 247.), primanje mita u gospodarskom poslovanju (članak 252.), davanje mita u gospodarskom poslovanju (članak 253.), zlouporaba u postupku javne nabave (članak 254.), utaja poreza ili carine (članak 256.), subvencijska prijevара (članak 258.), pranje novca (članak 265.), zlouporaba položaja i ovlasti (članak 291.), nezakonito pogodovanje (članak 292.), primanje mita (članak 293.), davanje mita (članak 294.), trgovanje utjecajem (članak 295.), davanje mita za trgovanje utjecajem (članak 296.), zločinačko udruženje (članak 328.) i počinjenje kaznenog djela u sastavu zločinačkog udruženja (članak 329.) iz Kaznenog zakona, b) prijevара (članak 224.), pranje novca (članak 279.), prijevара u gospodarskom poslovanju (članak 293.), primanje mita u gospodarskom poslovanju (članak 294.a), davanje mita u gospodarskom poslovanju (članak 294.b), udruživanje za počinjenje kaznenih djela (članak 333.), zlouporaba položaja i ovlasti (članak 337.), zlouporaba obavljanja dužnosti državne vlasti (članak 338.), protuzakonito posredovanje (članak 343.), primanje mita (članak 347.) i davanje mita (članak 348.) iz Kaznenog zakona (»Narodne novine«, br. 110/97., 27/98., 50/00., 129/00., 51/01., 111/03., 190/03., 105/04., 84/05., 71/06., 110/07., 152/08., 57/11., 77/11. i 143/12.).

U _____, _____ 2013. godine

M.P. _____
(Ovlaštena osoba za zastupanje ponuditelja)

Napomena: Ukoliko ponuditelja po zakonu zastupaju dvije ili više osoba svi daju izjavu o nekažnjavanju. Izjava se daje ispred nadležne sudske ili upravne vlasti ili javnog bilježnika. Potpis osobe ovlaštene za zastupanje gospodarskog subjekta mora biti ovjerena kod javnog bilježnika ili nadležnog tijela.

7.9 PRILOG 9 – Popis ugovora o izvedenim radovima

Naručitelj:

Naziv: Općina Veliko Trojstvo

Sjedište: Braće Radić 28, 43226 Veliko Trojstvo

OIB: 85823514889, Matični broj: 2544776

Predmet nabave:

Izmjena vanjske stolarije na zgradi Općine Veliko Trojstvo

Evidencijski broj nabave: 3/13-EV-MV

Popis uredno izvršenih ugovornih obveza kako slijedi:

Redni Broj	Naziv radova i mjesto izvođenja radova	Naručitelj	Datum	Vrijednost ugovora (bez PDV-a)
1)				
2)				
3)				
4)				
5)				
6)				
7)				
8)				
9)				
10)				
UKUPNO:				

(NAPOMENA: po potrebi dodati ili ukloniti redove tablice)

Popis kao dokaz o zadovoljavajućem izvršenju radova sadrži ili mu se prilaže potvrda druge ugovorne strane da su radovi izvedeni u skladu s pravilima struke i uredno izvršeni.

Dokumenti se mogu dostaviti u neovjerenoj preslici. Naručitelj ima pravo izravno od druge ugovorne strane provjeriti istinitost potvrde.

U _____, _____ 2013.god.

(potpis ovlaštene osobe ponuditelja)

M. P.

7.10 PRILOG 10 - Izjava ponuditelja o dostavi jamstava za uredno ispunjenje ugovora

Naručitelj:

Naziv: Općina Veliko Trojstvo

Sjedište: Braće Radić 28, 43226 Veliko Trojstvo

OIB: 85823514889, Matični broj: 2544776

Predmet nabave:

Izmjena vanjske stolarije na zgradi Općine Veliko Trojstvo

Evidencijski broj nabave: 3/13-EV-MV

IZJAVA O DOSTAVI JAMSTAVA ZA UREDNO ISPUNJENJE UGOVORA

Naziv ponuditelja: _____

Adresa ponuditelja: _____

OIB ponuditelja: _____

Neopozivo izjavljujemo i potvrđujemo da ćemo, ukoliko budemo izabrani kao najpovoljniji ponuditelji za predmet nabave, dostaviti odmah po potpisivanju Ugovora o javnoj nabavi jamstvo za uredno ispunjenje ugovora u obliku garancije banke

- Garancija banke će biti bezuvjetna na „prvi poziv“ i „bez prigovora“ u visini od 10% ugovorene sveukupne cijene sa pripadajućim PDV-om,
- Rok valjanosti garancije banke će iznositi do isteka Ugovora o javnoj nabavi,
- Suglasni smo da se u slučaju povrede ugovornih obveza, garancija banke naplati.

U _____, _____ 2013.god.

(potpis ovlaštene osobe ponuditelja)

M. P.

7.11 PRILOG 11 - Izjava ponuditelja o dostavi jamstava za otklanjanje nedostataka u jamstvenom roku

Naručitelj:

Naziv: Općina Veliko Trojstvo

Sjedište: Braće Radić 28, 43226 Veliko Trojstvo

OIB: 85823514889, Matični broj: 2544776

Predmet nabave:

Izmjena vanjske stolarije na zgradi Općine Veliko Trojstvo

Evidencijski broj nabave: 3/13-EV-MV

**IZJAVA
O DOSTAVI JAMSTAVA
ZA OTKLANJENJE NEDOSTATAKA U JAMSTVENOM ROKU**

Naziv ponuditelja: _____

Adresa ponuditelja: _____

OIB ponuditelja: _____

Neopozivo izjavljujemo i potvrđujemo da ćemo, ukoliko budemo izabrani kao najpovoljniji ponuditelji za predmet nabave, dostaviti prilikom primopredaje radova, jamstvo za otklanjanje nedostataka u jamstvenom roku u obliku zadužnice solemizirane kod javnog bilježnika na iznos u visini od 10% ugovorene sveukupne cijene sa pripadajućim PDV-om.

U _____, _____ 2013.god.

(potpis ovlaštene osobe ponuditelja)

M. P.

7.12 PRILOG 12 - Izjava o ovlasti za zastupanje i sudjelovanje u postupku javnog otvaranja ponuda

Naručitelj:

Naziv: Općina Veliko Trojstvo

Sjedište: Braće Radić 28, 43226 Veliko Trojstvo

OIB: 85823514889, Matični broj: 2544776

Predmet nabave:

Izmjena vanjske stolarije na zgradi Općine Veliko Trojstvo

Evidencijski broj nabave: 3/13-EV-MV

**OVLAST ZA ZASTUPANJE I SUDJELOVANJE
U POSTUPKU JAVNOG OTVARANJA PONUDA¹**

Ovime ovlašćujemo svog predstavnika _____
(ime i prezime, broj osobne iskaznice izdane od...)

_____, na radnom mjestu _____

da nas zastupa i sudjeluje u postupku javnog otvaranja ponuda u otvorenom postupku javne nabave gore navedenog predmeta nabave.

U _____, _____ 2013.god.

(potpis ovlaštene osobe ponuditelja)

M. P.

¹ Ispunjava se u dva (2) istovjetna primjerka. Jedan primjerak se predaje ovlaštenim predstavnicima naručitelja prije početka javnog otvaranja ponuda, a drugi primjerak se obvezno uvezuje u ponudu.

7.13 PRILOG 13 - Troškovnik

Naručitelj:

Naziv: Općina Veliko Trojstvo

Sjedište: Braće Radić 28, 43226 Veliko Trojstvo

OIB: 85823514889, Matični broj: 2544776

Predmet nabave:

Izmjena vanjske stolarije na zgradi Općine Veliko Trojstvo

Evidencijski broj nabave: 3/13-EV-MV

1. Demontaža postojećih prozora, vrata i staklenih stijena s odvozom na deponij. Demontažu vršiti pažljivo da se ne oštete špalete. Eventualna oštećenja unutarnjih špaleta zakrpati produžnim mortom. U stavku predvidjeti bojenje špaleta bijelom bojom.

	j. m.	količina	jedinična cijena (kn)	Ukupna cijena (kn)
VRATA:				
dim ~ 245 x 251	kom	2,00	_____	_____
dim ~ 251 x 251	kom	1,00	_____	_____
dim ~ 204 x 251	kom	1,00	_____	_____
dim ~ 196 x 251	kom	1,00	_____	_____
dim ~ 75 x 205	kom	2,00	_____	_____
dim ~ 90 x 205	kom	2,00	_____	_____
GARAŽNA VRATA:				
dim ~ 396 x 390	kom	1,00	_____	_____
dim ~ 406 x 390	kom	1,00	_____	_____
PROZORI:				
dim ~ 179 x 175	kom	12,00	_____	_____
dim ~ 139 x 175	kom	1,00	_____	_____
dim ~ 98 x 85	kom	4,00	_____	_____
dim ~ 235 x 161	kom	1,00	_____	_____
dim ~ 375 x 85	kom	1,00	_____	_____
dim ~ 357 x 175	kom	2,00	_____	_____
dim ~ 357 x 135	kom	2,00	_____	_____
dim ~ 179 x 135	kom	2,00	_____	_____
dim ~ 93 x 85	kom	4,00	_____	_____
DEMONTAŽA UKUPNO:				_____

2. Dobava i ugradnja ostakljenih prozora, vrata i sekcijskih automatskih vrata izrađenih iz PVC toplinski izoliranih petkomornih profila sa tri brtve $U \leq 1,25 \text{ W/m}^2\text{K}$, ostakljeno sa LOW-e 4+16+4 mm, punjeno plinom, $U=1,1 \text{ W/m}^2\text{K}$.

Ugradnja je suha, a sav potreban okov je standardan i prvoklasan.

Unutarnju klupčicu izvesti tipsku, PVC sa zaobljenim vanjskim rubovima, širine cca 25 cm.

Vanjsku klupčicu izvesti od plastificiranog aluminijskog lima r.š. 30 cm, podvući ispod prozora prema teh. normativima i pravilima struke.

Nije dozvoljeno s vanjske strane klupčicu prisloniti uz profil.

	j. m.	količina	jedinična cijena (kn)	Ukupna cijena (kn)
VRATA:				
dim ~ 245 x 251 (shema br. 1)	kom	2,00	_____	_____
dim ~ 251 x 251 (shema br. 2)	kom	1,00	_____	_____
dim ~ 204 x 251 (shema br. 3)	kom	1,00	_____	_____
dim ~ 196 x 251 (shema br. 4)	kom	1,00	_____	_____
dim ~ 75 x 205 (shema br. 9)	kom	2,00	_____	_____
dim ~ 90 x 205 (shema br. 10 i 10A)	kom	2,00	_____	_____
GARAŽNA VRATA:				
dim ~ 396 x 390 (shema br. 12)	kom	1,00	_____	_____
dim ~ 406 x 390 (shema br. 13)	kom	1,00	_____	_____
PROZORI:				
dim ~ 179 x 175 (shema br. 5)	kom	12,00	_____	_____
dim ~ 139 x 175 (shema br. 6)	kom	1,00	_____	_____
dim ~ 98 x 85 (shema br. 7)	kom	4,00	_____	_____
dim ~ 235 x 161 (shema br. 8)	kom	1,00	_____	_____
dim ~ 375 x 85 (shema br. 11)	kom	1,00	_____	_____
dim ~ 357 x 175 (shema br. 14)	kom	2,00	_____	_____
dim ~ 357 x 135 (shema br. 15)	kom	2,00	_____	_____
dim ~ 179 x 135 (shema br. 16)	kom	2,00	_____	_____
dim ~ 93 x 85 (shema br. 17)	kom	4,00	_____	_____

UKUPNO DOBAVA I UGRADNJA: _____

1. SVEUKUPNO DEMONTAŽA + DOBAVA I UGRADNJA BEZ PDV-a _____

2. PDV PO STOPI 25% _____

3. SVEUKUPNO DEMONTAŽA + DOBAVA I UGRADNJA SA PDV-om _____

Potpis i pečat ovlaštene osobe:

7.14 PRILOG 14 – Zapisnik o pregledu i izmjeri

Naručitelj:

Naziv: Općina Veliko Trojstvo

Sjedište: Braće Radić 28, 43226 Veliko Trojstvo

OIB: 85823514889, Matični broj: 2544776

Predmet nabave:

Izmjena vanjske stolarije na zgradi Općine Veliko Trojstvo

Evidencijski broj nabave: 3/13-EV-MV

ZAPISNIK O PREGLEDU I IZMJERI

Ovim zapisnikom ponuditelj prihvaća da su mjere navedene u Troškovniku i Shemama, a koji se odnose na predmet nabave, informativne, te da je svoju ponudu izradio na temelju preciznih mjera koje je uzeo na objektu (zgradi Općine Veliko Trojstvo na adresi: Braće Radić kbr. 28, 43226 Veliko Trojstvo) na licu mjesta. Zapisnik ovjeravaju potpisom i pečatom osoba zadužena za komunikaciju sa ponuditeljem iz točke 1.2. Dokumentacije za nadmetanje i osoba koja je u ime ponuditelja izvršila izmjeru. Zapisnik je sačinjen u jednom primjerku i kao takav se obvezno prilaže u ponudi.

INFORMATIVNE MJERE			PRECIZNE MJERE UZETE NA OBJEKTU		
Naziv i dimenzije	j. m.	Količina	Naziv i dimenzije	j. m.	količina
VRATA:			VRATA:		
dim ~ 245 x 251 (shema br. 1)	kom	2,00	dim	kom	
dim ~ 251 x 251 (shema br. 2)	kom	1,00	dim	kom	
dim ~ 204 x 251 (shema br. 3)	kom	1,00	dim	kom	
dim ~ 196 x 251 (shema br. 4)	kom	1,00	dim	kom	
dim ~ 75 x 205 (shema br. 9)	kom	2,00	dim	kom	
dim ~ 90 x 205 (shema br. 10 i 10A)	kom	2,00	dim	kom	
GARAŽNA VRATA:			GARAŽNA VRATA:		
dim ~ 396 x 390 (shema br. 12)	kom	1,00	dim	kom	
dim ~ 406 x 390 (shema br. 13)	kom	1,00	dim	kom	

PROZORI:			PROZORI:		
dim ~ 179 x 175 (shema br. 5)	kom	12,00	dim	kom	
dim ~ 139 x 175 (shema br. 6)	kom	1,00	dim	kom	
dim ~ 98 x 85 (shema br. 7)	kom	4,00	dim	kom	
dim ~ 235 x 161 (shema br. 8)	kom	1,00	dim	kom	
dim ~ 375 x 85 (shema br. 11)	kom	1,00	dim	kom	
dim ~ 357 x 175 (shema br. 14)	kom	2,00	dim	kom	
dim ~ 357 x 135 (shema br. 15)	kom	2,00	dim	kom	
dim ~ 179 x 135 (shema br. 16)	kom	2,00	dim	kom	
dim ~ 93 x 85 (shema br. 17)	kom	4,00	dim	kom	

U Velikom Trojstvu, _____ 2013.

ZA PONUDITELJA

ZA NARUČITELJA

M.P.

M.P.

8. SHEMA

8.1 Shema 1

SHEMA BR. ①

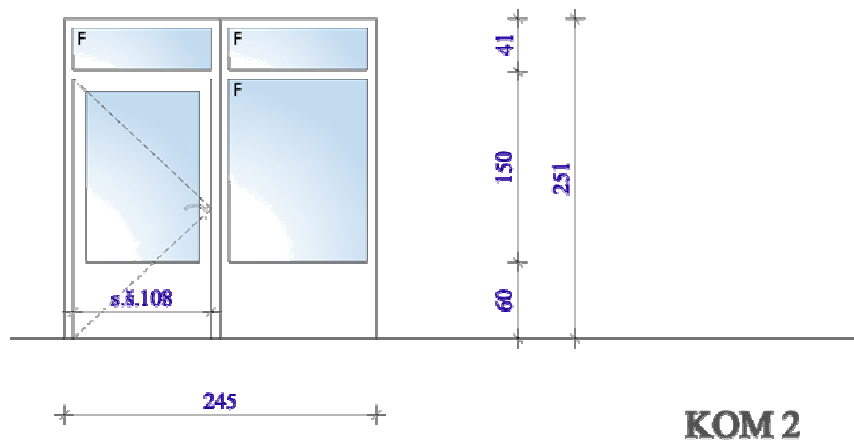

- vanjska ostakljena vrata izrađena iz PVC toplinski izoliranih materijala
- jedno krilo zaokretno, drugo fiksno, sa fiksnim nadsvjetlom iznad oba krila
- ostakljenje IZO staklom $d=4+16+4\text{mm}$
- ugradnja suha
- sav potreban okov standardan i prvoklasan, sa cilindar bravom
- dimenzije 245/251

8.2 Shema 2

SHEMA BR. 2

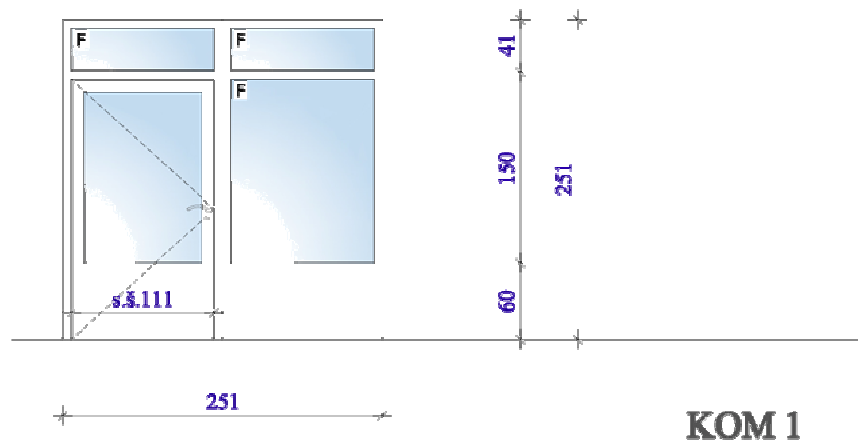

- vanjska ostakljena vrata izrađena iz PVC toplinski izoliranih materijala
- jedno krilo zaokretno, drugo fiksno, sa fiksnim nadsvjetlom iznad oba krila
- ostakljenje IZO staklom $d=4+16+4\text{mm}$
- ugradnja suha
- sav potreban okov standardan i prvoklasan, sa cilindar bravom
- dimenzije 251/251

8.3 Shema 3

SHEMA BR. 3

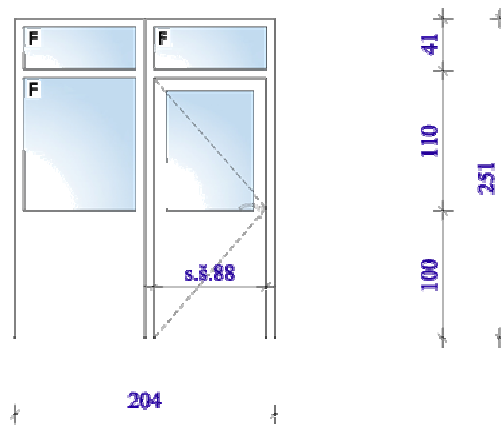

- vanjska ostakljena vrata izrađena iz PVC toplinski izoliranih materijala
- jedno krilo zaokretno, drugo fiksno, sa fiksnim nadsvjetlom iznad oba krila
- ostakljenje IZO staklom $d=4+16+4\text{mm}$
- ugradnja suha
- sav potreban okov standardan i prvoklasan, sa cilindar bravom
- dimenzije 204/251

8.4 Shema 4

SHEMA BR. 4

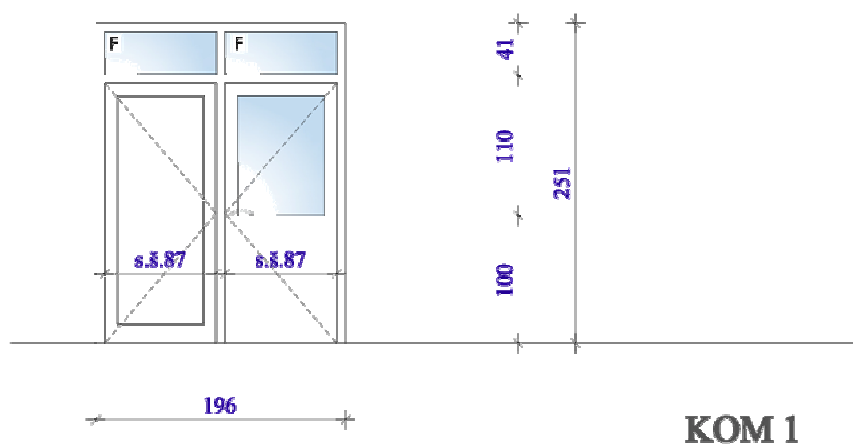

- vanjska, djelomično ostakljena vrata izrađena iz PVC toplinski izoliranih materijala
- otvaranje vratnih krila prema shemi, fiksno
- nadsvjetlo iznad oba krila
- jedno krilo ostakljeno, drugo puno
- ostakljenje IZO staklom $d=4+16+4\text{mm}$
- ugradnja suha
- sav potreban okov standardan i prvoklasan, sa cilindar bravom
- dimenzije 196/251

8.5 Shema 5 i 6

SHEMA BR. 5

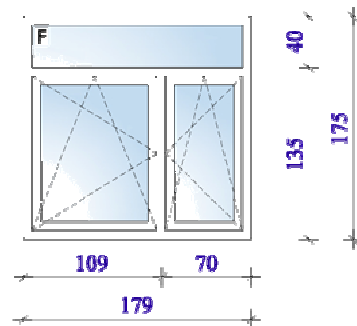

KOM 12

- prozor izrađen iz PVC toplinski izoliranih materijala
- otvaranje prozorskih krila prema shemi, fiksno
- nadsvjetlo iznad oba krila
- ostakljenje IZO staklom $d=4+16+4\text{mm}$
- ugradnja suha
- sav potreban okov standardan i prvoklasan
- dimenzije 179/175

SHEMA BR. 6

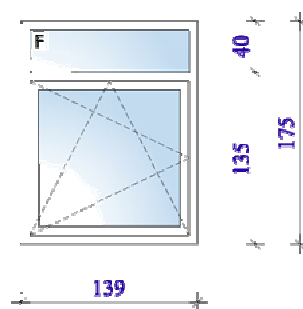

KOM 1

- prozor izrađen iz PVC toplinski izoliranih materijala
- otvaranje krila prema shemi, fiksno
- nadsvjetlo iznad
- ostakljenje IZO staklom $d=4+16+4\text{mm}$
- ugradnja suha
- sav potreban okov standardan i prvoklasan
- dimenzije 139/175

8.6 Shema 7 i 8

SHEMA BR. 7

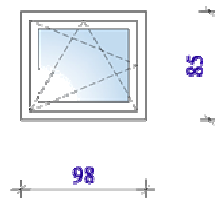

KOM 4

- prozor izrađen iz PVC toplinski izoliranih materijala
- otvaranje krila prema shemi
- ostakljenje IZO staklom $d=4+16+4\text{mm}$
- ugradnja suha
- sav potreban okov standardan i prvoklasan
- dimenzije 98/85

SHEMA BR. 8

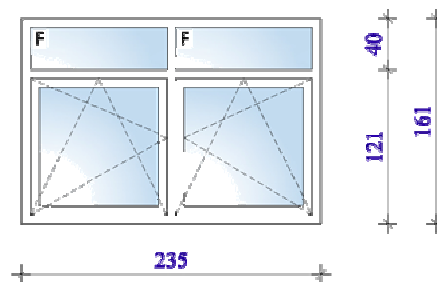

KOM 1

- prozor izrađen iz PVC toplinski izoliranih materijala
- otvaranje prozorskih krila prema shemi, fiksno
- nadsvjetlo iznad oba krila
- ostakljenje IZO staklom $d=4+16+4\text{mm}$
- ugradnja suha
- sav potreban okov standardan i prvoklasan
- dimenzije 235/161

8.7 Shema 9 i 10

SHEMA BR. 9

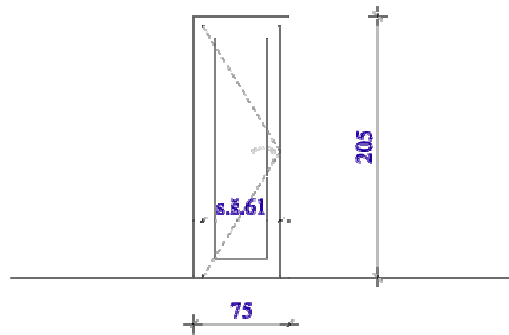

KOM 2

- vanjska puna vrata izrađena iz PVC toplinski izoliranih materijala
- otvaranje prema shemi
- ugradnja suha
- sav potreban okov standardan i prvoklasan, sa cilindar bravom
- dimenzije 75/205

SHEMA BR. 10

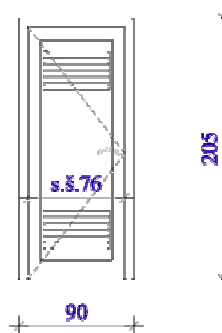

KOM 1

- vanjska puna vrata izrađena iz PVC toplinski izoliranih materijala, sa ugrađenim fiksnim ventilacijskim rešetkama
- otvaranje prema shemi
- ugradnja suha
- sav potreban okov standardan i prvoklasan, sa cilindar bravom
- dimenzije 90/205

8.8 Shema 10A i 11

SHEMA BR. 10A

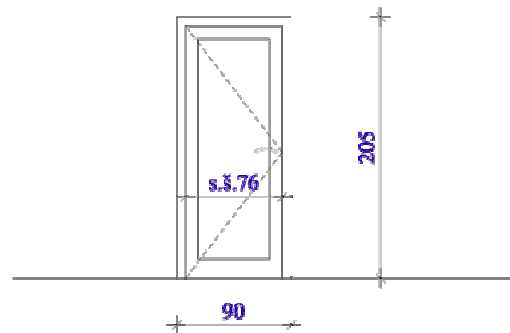

KOM 1

- vanjska puna vrata izrađena iz PVC toplinski izoliranih materijala
- otvaranje prema shemi
- ugradnja suha
- sav potreban okov standardan i prvoklasan, sa cilindar bravom
- dimenzije 90/205

SHEMA BR. 11

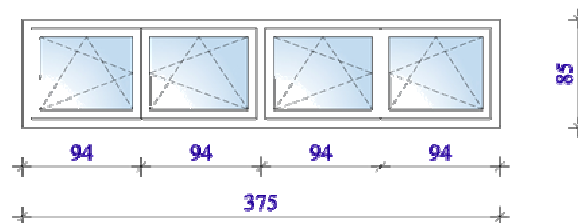

KOM 1

- prozor izrađen iz PVC toplinski izoliranih materijala
- otvaranje krila prema shemi
- ostakljenje IZO staklom $d=4+16+4\text{mm}$
- ugradnja suha
- sav potreban okov standardan i prvoklasan
- dimenzije 375/85

8.9 Shema 12

SHEMA BR. 12

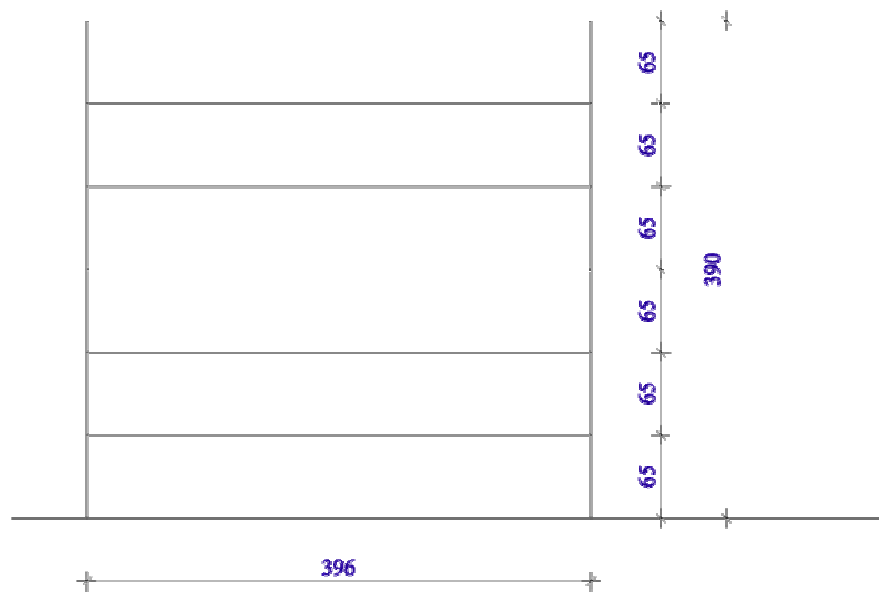

KOM 1

- segmentna podizna termoizolirana vrata sa uređajem za automatsko otvaranje, sa mogućnošću i ručnog otvaranja izrađena iz čeličnih, pocinčanih, termoizoliranih sendvič panela debljine 40 mm u bijeloj boji
- vrata se sastoje od 6 horizontalnih lamela
- ugradnja suha
- uključiti okov i opremu za sigurno otvaranje
- kompletna oprema pocinčana
- uključiti izradu, dobavu i postavu potrebne nosive konstrukcije
- dimenzije 396/390

8.10 Shema 13

SHEMA BR. 13

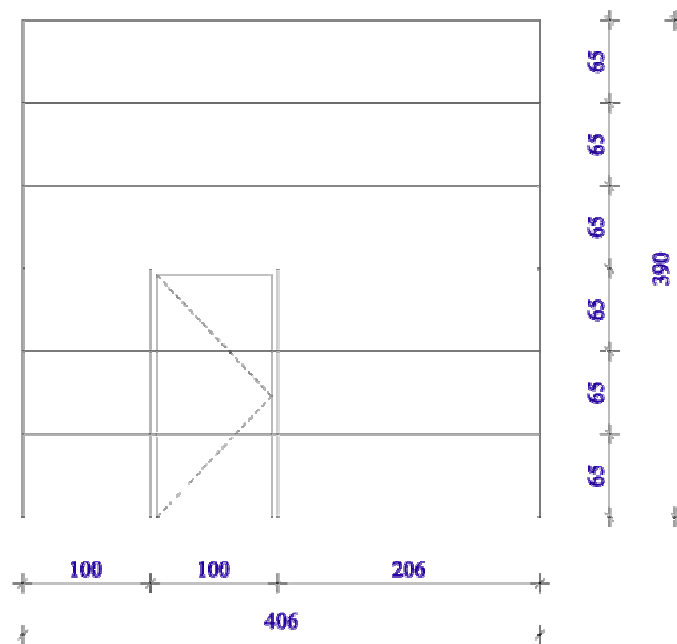

- segmentna podizna termoizolirana vrata sa uređajem za automatsko otvaranje, sa mogućnošću i ručnog otvaranja izrađena iz čeličnih, pocinčanih, termoizoliranih sendvič panela debljine 40 mm u bijeloj boji i sa ugrađenim jednokrlnim zaokretnim vratima za prolaz pješaka dimenzije 100x200 cm
- vrata se sastoje od 6 horizontalnih lamela
- ugradnja suha
- uključiti okov i opremu za sigurno otvaranje
- kompletna oprema pocinčana
- uključiti izradu, dobavu i postavu potrebne nosive konstrukcije
- dimenzije 406/390

SHEMA BR. 14

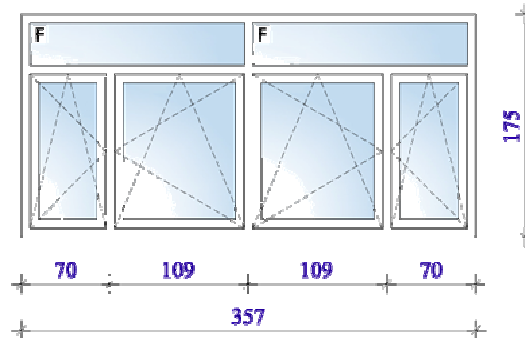

KOM 2

- prozor izrađen iz PVC toplinski izoliranih materijala
 - otvaranje prozorskih krila prema shemi, fiksno
 - nadsvjetlo iznad oba krila
 - ostakljenje IZO staklom $d=4+16+4\text{mm}$
 - ugradnja suha
 - sav potreban okov standardan i prvoklasan
 - dimenzije 357/175
-

SHEMA BR. 15

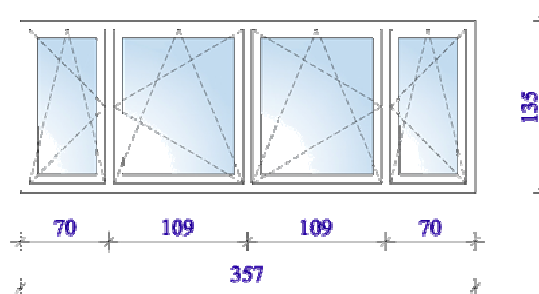

KOM 2

- prozor izrađen iz PVC toplinski izoliranih materijala
- otvaranje prozorskih krila prema shemi
- ostakljenje IZO staklom $d=4+16+4\text{mm}$
- ugradnja suha
- sav potreban okov standardan i prvoklasan
- dimenzije 357/135

8.12 Shema 16 i 17

SHEMA BR. 16

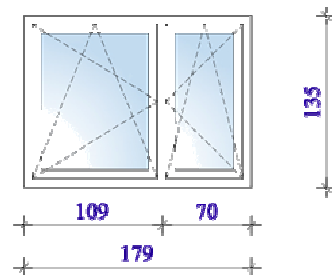

KOM 2

- prozor izrađen iz PVC toplinski izoliranih materijala
 - otvaranje prozorskih krila prema shemi
 - ostakljenje IZO staklom $d=4+16+4\text{mm}$
 - ugradnja suha
 - sav potreban okov standardan i prvoklasan
 - dimenzije 179/135
-

SHEMA BR. 17

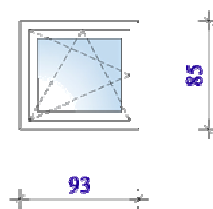

KOM 4

- prozor izrađen iz PVC toplinski izoliranih materijala
- otvaranje krila prema shemi
- ostakljenje IZO staklom $d=4+16+4\text{mm}$
- ugradnja suha
- sav potreban okov standardan i prvoklasan
- dimenzije 93/85

9. PRILOG 15 - PRIJEDLOG UGOVORA

Uputa: Tekst prijedloga Ugovora (Ponuditelj je dužan unijeti nedostajuće podatke, te u znak prihvatanja potpisati i staviti pečat na tekst prijedloga ugovora)

Općina Veliko Trojstvo, OIB 85823514889, Braće Radić 28, 43226 Veliko Trojstvo
zastupana po Općinskom načelniku Ivanu Kovačiću, dr. vet. med.
(u daljnjem tekstu: Naručitelj)

i

_____, OIB: _____, _____

zastupano po _____
(u daljnjem tekstu: Izvoditelj)

sklopili su dana _____ 2013. godine

U G O V O R

o javnoj nabavi

radova na izmjeni vanjske stolarije na zgradi Općine Veliko Trojstvo

PREDMET UGOVORA

Članak 1.

Ovim Ugovorom NARUČITELJ naručuje, a IZVODITELJ preuzima obvezu izvesti radove na izmjeni vanjske stolarije na zgradi Općine Veliko Trojstvo u Velikom Trojstvu, Braće Radić kbr. 28.

Radovi će se izvoditi prema dokumentaciji za nadmetanje i priloženom troškovniku radova, važećim zakonskim i drugim propisima, pravilima struke, ovom Ugovoru i ostaloj mjerodavnoj dokumentaciji uz ovaj Ugovor.

Članak 2.

Radovi opisani u članku 1. ovog Ugovora financiraju se od strane Fonda za zaštitu okoliša i energetske učinkovitost temeljem posebnog Ugovora između Fonda za zaštitu okoliša i energetske učinkovitost i Naručitelja, te iz sredstava Proračuna Općine Veliko Trojstvo.

CIJENA

Članak 3.

Za izvođenje radova iz članka 1. ovog Ugovora ugovaraju se jedinične cijene prema troškovniku provedene javne nabave koji je sastavni dio ovog Ugovora, slijedom čega se ugovara cijena radova na izmjeni vanjske stolarije na zgradi Općine Veliko Trojstvo, kako slijedi:

Cijena radova u iznosu od _____ kn,

25 % PDV-a iznosi _____ kn,

Ukupna cijena s PDV-om _____ kn,

(slovima: _____)

Ugovorne strane ugovaraju nepromjenjivost jediničnih cijena navedenih i upisanih u troškovniku te je cijena radova fiksna i nepromjenjiva. Predujma nema.

U navedenu cijenu radova uključeni su svi troškovi rada, materijala, rada strojeva, transporta, korištenja prometnica, pristojbi, poreza, režijski troškovi, kao i svi drugi troškovi i izdaci IZVODITELJA potrebni za dovršenje radova do potpune funkcionalnosti i primopredaje na uporabu.

ROK IZVOĐENJA RADOVA

Članak 4.

IZVODITELJ se obvezuje odmah po potpisu Ugovora, a najkasnije u roku 7 (sedam) dana, javiti NARUČITELJU, radi uvođenja u posao, a o čemu će se sastaviti poseban zapisnik.

Uvođenje u posao mora biti najkasnije u roku 30 (trideset) dana po potpisu Ugovora.

IZVODITELJ je dužan s radovima započeti odmah po uvođenju u posao.

Članak 5.

IZVODITELJ izričito prihvaća da će radove završiti najkasnije u roku od 120 dana od uvođenja u posao.

Članak 6.

Pod završetkom radova podrazumijeva se uspješno izvršenje svih obveza, sukladno ovom Ugovoru i dokumentaciji za nadmetanje i proveden postupak primopredaje izvedenih radova i popratne dokumentacije.

Članak 7.

Kod objektivnih razloga, uslijed kojih IZVODITELJ smije zatražiti produženje roka, Izvođač je dužan odmah pismeno obavijestiti Naručitelja o okolnostima koje onemogućuju ili otežavaju izvođenje radova, o obustavi radova, o mjerama koje poduzima za zaštitu izvedenih radova i o nastavljanju radova nakon prestanka smetnji zbog kojih je izvođenje radova obustavljeno, te će se sukladno odluci NARUČITELJA u čijem je djelokrugu realizacija ugovorenih radova, u slučaju opravdanosti zahtjeva ugovoriti produženje roka.

NAČIN PLAĆANJA

Članak 8.

IZVODITELJ će izraditi račun za radove iz ovog Ugovora i dostaviti isti NARUČITELJU u roku od najviše 15 (petnaest) dana od dana završetka radova.

IZVODITELJU će izvedeni radovi biti plaćeni od strane Fonda za zaštitu okoliša i energetske učinkovitost i NARUČITELJA u roku do 90 (devedeset) dana, uplatom na žiro račun IZVODITELJA, IBAN _____ koji se vodi kod banke _____ iz _____.

Članak 9.

Primopredaju izvedenih radova izvršiti će predstavnici ugovornih strana zapisnički, najkasnije u roku od 30 dana od završetka radova.

OBVEZE IZVODITELJA

Članak 10.

IZVODITELJ se obvezuje sve ugovorne radove izvesti u skladu s ovim Ugovorom, tehničkoj dokumentaciji i ostalim priložima koji su sastavni dio ovog Ugovora, važećim zakonskim i drugim propisima, normativima i standardima, a čija je upotreba obvezna, poštujući u svemu pravila struke.

IZVODITELJ je dužan ispitati pravilnost tehničkih rješenja u troškovnicima i upozoriti NARUČITELJA na greške, dužan je ugrađivati materijal propisane i ugovorene kvalitete te je dužan dati dokaze o kvaliteti ugrađenog materijala i opreme.

IZVODITELJ je obvezan osigurati materijal, opremu i sve ostalo, potrebno za izvođenje ugovorenih radova čija je vrijednost obuhvaćena u cijeni radova po ovom Ugovoru.

IZVODITELJ je dužan omogućiti NARUČITELJU stalan nadzor nad radovima i kontrolu količine, kakvoće i sukladnosti ugrađenih proizvoda.

Nije dopušteno nikakvo odstupanje od ugovorenih radova.

HITNI NEPREDVIĐENI RADOVI

Članak 11.

Ukoliko se pojavi potreba za izvođenjem hitnih nepredviđenih radova IZVODITELJ ih može izvesti i bez prethodne suglasnosti NARUČITELJA, ako zbog njihove hitnosti nije mogao pribaviti tu suglasnost, o čemu je IZVODITELJ dužan bez odgađanja izvijestiti NARUČITELJA.

DODATNI NEUGOVORENI RADOVI

Članak 12.

Predmet ovog ugovora nisu dodatni radovi.

Ukoliko se pojavi potreba za izvođenjem neugovorenih dodatnih radova, koji bi bili prijeko potrebni, ugovorne strane su suglasne da će se isti ugovoriti i izvoditi temeljem posebnog postupka, provedenog sukladno Zakonu o javnoj nabavi.

USTUPANJE RADOVA PODIZVODITELJIMA

Članak 13.

IZVODITELJ je dužan najmanje polovicu svih ugovorenih radova izvesti sam vlastitim sredstvima (opremom i radnom snagom), a dio ugovora daje u podugovor podizvoditeljima koji su navedeni u ponudi IZVODITELJA pod uvjetima utvrđenim u dokumentaciji za javno nadmetanje 1/13-EV-MV i Zakonom o javnoj nabavi (NN 90/11, 83/13) i to:

NAZIV ILI TVRTKA	SJEDIŠTE	OIB	PREDMET PODUGOV.	KOLIČINA	VRIJEDNOST PODUGOV.	POSTOTNI DIO UGOVORA KOJI SE DAJE U PODUGOVOR	MJESTO IZVOĐENJA RADOVA	ROK IZVOĐENJA RADOVA

IZVODITELJ mora s podizvoditeljima iz prethodnog stavka ovog članka Ugovora, prije početka radova koje im je prepustio i koje će oni izvoditi, sklopiti podugovore i iste bez odgađanja dostaviti NARUČITELJU, a NARUČITELJ je dužan te radove koje će izvesti podizvoditelji neposredno platiti podizvoditeljima.

IZVODITELJ mora svojoj situaciji obvezno priložiti situacije svojih podizvoditelja koje je prethodno ovjerio.

Sudjelovanje podizvoditelja ne utječe na odgovornost IZVODITELJA za izvršenje ugovora.

JAMSTVA

Članak 14.

IZVODITELJ se obvezuje dostaviti NARUČITELJU jamstvo za uredno ispunjenje ugovora u obliku garancije banke na „prvi poziv“ i „bez prigovora“ u visini od 10% ugovorene sveukupne cijene sa pripadajućim PDV-om, s rokom valjanosti najmanje 150 dana od dana potpisa Ugovora o javnoj nabavi.

IZVODITELJ je dužan jamstvo za uredno ispunjenje ugovora dostaviti NARUČITELJU odmah po potpisivanju Ugovora o javnoj nabavi.

NARUČITELJ se obvezuje IZVODITELJU izvršiti povrat jamstva za uredno ispunjenje ugovora po isteku roka na koji je izdano, a ukoliko ne bude naplaćeno.

Prilikom primopredaje radova, izvoditelj je dužan dostaviti jamstvo za otklanjanje nedostataka u jamstvenom roku u obliku zadužnice solemizirane kod javnog bilježnika na iznos u visini od 10% ugovorene sveukupne cijene sa pripadajućim PDV-om.

Ukoliko Izvoditelj kvalitetno ne izvede radove ili ne ukloni nedostatke izvedenih radova u primjerenom roku, Naručitelj ima pravo iste otkloniti na trošak Izvoditelja, odnosno podmiriti troškove otklanjanja nedostataka putem dostavljenog jamstva.

IZVODITELJ jamči za solidnost, stručnost i kvalitetu izvedenih radova i ugrađenih materijala.

IZVODITELJ je dužan pristupiti otklanjanju nedostataka u jamstvenom roku, u roku 8 (osam) dana od obavijesti NARUČITELJA o utvrđenim nedostacima, te ih ukloniti u najkraćem roku.

Jamstveni rok se produžuje za vrijeme u tijeku kojega se vrše radovi na otklanjanju nedostataka.

Ukoliko IZVODITELJ ne pristupi otklanjanju nedostataka u roku utvrđenom u st. 5. Ovoga članka, ili otklanjanje istih traje duže od razumno potrebnog vremena, NARUČITELJ ima pravo angažirati drugog izvoditelja na račun IZVODITELJA.

Jamstveni rok za ugrađenu stolariju iznosi 5 (pet) godina na profil, okov i stakla, a 2 (dvije) godine na kvake, cilindre i ostali potrošni materijal, računajući od dana primopredaje.

NARUČITELJ se obvezuje IZVODITELJU izvršiti povrat jamstva za otklanjanje nedostataka u jamstvenom roku, po isteku jamstvenog roku iz prethodnog stavka ovog članka, a ukoliko ne bude naplaćeno.

ODGOVORNOST IZVODITELJA

Članak 15.

IZVODITELJ se obvezuje pridržavati ugovorenog roka i kvalitete.

IZVODITELJ je odgovoran za sigurnost građevine i radova, opreme i materijala, djelatnika, prolaznika, prometa, susjednih građevina i okoline, te će u tom smislu poduzeti sve potrebne mjere da se postigne sigurnost.

IZVODITELJ odgovara za nedostatke radova koji su predmet ovog Ugovora, sukladno važećim zakonskim propisima, drugim propisima, pravilima struke i ovom Ugovoru.

IZVODITELJ se obvezuje podmiriti NARUČITELJU sve troškove nastale radi prekoračenja ugovorenog roka izgradnje krivnjom IZVODITELJA, što uključuje podmirenje eventualnih troškova produženog stručnog nadzora građenja nad radovima iz ovog Ugovora.

Izvođač se obvezuje izvesti ugovorene radove stručno, solidno i kvalitetno u skladu s tehničkim propisima, općim tehničkim uvjetima i normama, projektnom dokumentacijom i zahtjevima Nadzornog inženjera.

Izvođač odgovara za kvalitetu izvedenih radova i ugrađenih materijala za koje je dužan osigurati dokaze o kvaliteti prema važećim zakonskim odredbama.

Članak 16.

Izvođač odgovara za počinjenu štetu naručitelju, štetu na objektu, susjednim objektima, trećim osobama i imovini trećih osoba.

UGOVORNA KAZNA

Članak 17.

U slučaju da IZVODITELJ ne ispuni svoju obvezu, ne poštuje dinamiku izvođenja radova ili zakasni s ispunjenjem ugovorene obveze u ugovorenom roku, obvezuje se platiti ugovornu kaznu od 2 ‰ dnevno od ugovorenog iznosa, za svaki dan prekoračenja ugovorenog roka, najviše do 10 ‰ ukupno ugovorenog iznosa, a NARUČITELJ ima pravo raskida Ugovora i ima pravo naknade prouzročene štete, odnosno naknadu onog viška za koji stvarna šteta nadmašuje iznos ugovorne kazne, što je IZVODITELJ obvezan podmiriti.

RASKID UGOVORA

Članak 18.

Ako se u tijeku izvođenja radova pokaže da se IZVODITELJ ne drži uvjeta ugovora i da ne radi kako bi trebalo te da radovi imaju nedostatke ili bi ih mogli imati, NARUČITELJ će upozoriti IZVODITELJA na to i odrediti mu primjeren rok da svoj rad uskladi sa svojim obvezama.

Ukoliko do isteka roka IZVODITELJ ne postupi po zahtjevu NARUČITELJA on ima pravo raskinuti Ugovor i zahtijevati naknadu štete.

Stranke sporazumno utvrđuju da je Naručitelj u mogućnosti raskinuti ovaj Ugovor ukoliko Izvođač za 30 dana prekorači rok izvođenja radova utvrđen dinamikom izvođenja radova naznačenoj u prihvaćenoj ponudi Izvođača, odnosno ako ugovorene radove ne izvodi stručno, solidno i kvalitetno u skladu s tehničkim propisima, normama, općim tehničkim uvjetima i zahtjevima Nadzornog inženjera, nepridržavanja odredbi ovog Ugovora, odnosno situacija predviđenih ovim ugovorom, kao i iz drugih razloga koji bi učinili vjerojatnim nekvalitetno i nepravovremeno izvođenje radova.

Ugovorne strane suglasne su da se Ugovor može raskinuti prije isteka roka valjanosti u slučaju nastupa slijedećih okolnosti:

- ako zbog više sile nije moguće stalno ispunjavati ugovorene obveze,
- ako nadležno tijelo uprave zabrani daljnje izvođenje radova,
- ako prestane potreba za izvođenjem radova,
- ako nastupe druge okolnosti ili događaji koji onemogućavaju ispunjenje ugovora.

IZVODITELJ se obvezuje u slučaju raskida ovog Ugovora izvršiti preuzete poslove do faze gotovosti u kojoj ih NARUČITELJ može preuzeti i dužan je zaštititi izvedene radove od propadanja poduzimanjem zaštitnih mjera koje su nužne.

U slučaju raskida ovog Ugovora prije isteka roka valjanosti ugovornim stranama ostaju sva prava i obveze koje su nastale u tijeku važenja Ugovora.

ZAVRŠNE ODREDBE

Članak 19.

Uz ovaj Ugovor mjerodavna je dokumentacija:

1. Ponuda izvoditelja,
2. Troškovnik.

Članak 20.

NARUČITELJ i IZVODITELJ sporazumni su da će sve sporove iz ovog Ugovora rješavati sporazumno.

Ukoliko se ne postigne sporazum iz prethodnog stavka ovog članka Ugovora, ugovorne strane sporazumno prihvaćaju nadležnost stvarno nadležnog suda u Bjelovaru.

Članak 21.

Sva prava i obveze iz ovog Ugovora vrijede i za pravne slijednike ugovornih strana.

Članak 22.

Ovaj Ugovor je sklopljen temeljem provedenog otvorenog postupka javne nabave broj _____, objavljenog u Elektroničkom oglasniku javne nabave broj _____, od _____ 2013. godine i Odluke o odabiru, URBROJ: _____ od _____ 2013. godine

Članak 23.

Ovaj ugovor smatra se zaključenim danom potpisa ovlaštenih predstavnika ugovornih strana, a stupa na snagu (odnosno započinje ugovoreni rok izvođenja radova) s trenutkom uvođenja izvođača u posao.

Članak 24.

Ovaj Ugovor sačinjen je u 5 (pet) istovjetnih primjeraka od kojih svaki primjerak ima snagu originala, tri (3) primjerka za NARUČITELJA, a 2 (dva) primjerka za IZVODITELJA.

KLASA:

URBROJ:

U Velikom Trojstvu, _____ 2013. godine

ZA IZVODITELJA

ZA NARUČITELJA
